

studio

ណែនាំអំពីការជំឿង



YOURS IS HERE

studio

ណែនាំអំពីការជំឿង

ម៉ូដែល PP39L

ចំណាំ, ការប្រុងប្រយ័ត្ន, និងការព្រមាន

 **ចំណាំ:** ចំណាំ បង្ហាញពីព័ត៌មានសំខាន់ៗ ដែលជួយលោកអ្នកប្រើប្រាស់កុំឲ្យទំរាមតែប្រសើរឡើង។

 **ប្រយ័ត្ន:** សេចក្តីប្រុងប្រយ័ត្ន បង្ហាញអំពីការខូចខាតចំពោះផ្នែករឹង ឬការបាត់បង់ទិន្នន័យ ដែលអាចកើតមានឡើង និងប្រាប់អ្នកអំពីវិធីសាស្ត្របញ្ជាទាំងនេះ។

 **ការព្រមាន:** ការព្រមាន បង្ហាញអំពីការខូចខាតទ្រព្យសម្បត្តិ រឬសស្តាម ឬគ្រោះថ្នាក់ដល់ជីវិត។

បើសិនជាអ្នកទិញកុំព្យូទ័ររបៀប Dell™ n Series ឯកសារយោងណាមួយក្នុងឯកសារនេះ ចំពោះប្រព័ន្ធដំណើការវិធី Microsoft® Windows® គឺមិនអាចប្រើប្រាស់បានទេ។

ព័ត៌មានដែលមាននៅក្នុងឯកសារនេះអាចមានការផ្លាស់ប្តូរបានដោយមិនចាំបាច់មានការជូនដំណឹង។
រក្សាសិទ្ធិគ្រប់យ៉ាងដោយ © 2010 Dell Inc.

ការផលិតឡើងវិញនៃឯកសារទាំងនេះក្នុងគ្រប់រូបភាព ដោយគ្មានការអនុញ្ញាតជាលាយលក្ខណ៍អក្សរពីក្រុមហ៊ុន Dell Inc. ត្រូវបានហាមឃាត់ជាដាច់ខាត។ ពាណិជ្ជសញ្ញាប្រើក្នុងឯកសារនេះ៖ Dell, ឡូហ្គោ DELL, YOURS IS HERE, Solution Station, និង DellConnect គឺជាពាណិជ្ជសញ្ញារបស់ក្រុមហ៊ុន Dell Inc.។ Intel, Pentium, និង Celeron គឺជាពាណិជ្ជសញ្ញាដែលបានចុះបញ្ជី ហើយ Core គឺជាពាណិជ្ជសញ្ញារបស់ Intel Corporation នៅសហរដ្ឋអាមេរិក និង/ឬបណ្តាប្រទេសដទៃទៀត។ Microsoft, Windows, Windows Vista, Windows Vista គឺជាពាណិជ្ជសញ្ញា ឬពាណិជ្ជសញ្ញាចុះបញ្ជីរបស់ក្រុមហ៊ុន Microsoft Corporation នៅសហរដ្ឋអាមេរិក និង/ឬបណ្តាប្រទេសដទៃទៀត។ Blu-ray Disc គឺជាពាណិជ្ជសញ្ញារបស់ Blu-ray Disc Association។ Bluetooth គឺជាពាណិជ្ជសញ្ញាចុះបញ្ជីរបស់ក្រុមហ៊ុន Bluetooth SIG, Inc. និងប្រើប្រាស់ដោយក្រុមហ៊ុន Dell ក្រោមអាជ្ញាប័ណ្ណនេះ។

ចំពោះពាណិជ្ជសញ្ញា និងឈ្មោះអាជីវកម្មផ្សេងទៀត ប្រហែលជាត្រូវបានគេប្រើនៅក្នុងឯកសារនេះ ដែលសំដៅដល់ក្រុមហ៊ុនដែលអះអាងនូវម៉ាក និងពាណិជ្ជនាម ឬផលិតផលរបស់ពួកគេ ។ Dell Inc. មិនធ្វើការអះអាងនូវកម្មសិទ្ធិចំពោះម៉ាក និងពាណិជ្ជនាមផ្សេងៗក្រៅពីម៉ាករបស់ខ្លួនទេ ។

មាតិកា

ការដំឡើងកុំព្យូទ័រដៃម៉ាក Studio របស់អ្នក	5
មុនពេលដំឡើងកុំព្យូទ័រដៃរបស់អ្នក	5
តភ្ជាប់អាដាប់ទ័រ AC	6
តភ្ជាប់ខ្សែណិតវើក (តាមជម្រើស)	7
សង្កត់ប៊ូតុងបិទបើក	8
ដំឡើងប្រព័ន្ធដំណើរការ Microsoft Windows	9
បង្កើតមីឌៀសំរាប់សង្គ្រោះប្រព័ន្ធ (គេណែនាំ)	10
ដំឡើងស៊ីមកាត (តាមជម្រើស)	12
អនុញ្ញាត ឬមិនអនុញ្ញាតបណ្តាញអត់ប្រើខ្សែ (តាមជម្រើស)	14
តភ្ជាប់ទៅអ៊ីនធើណែត (តាមជម្រើស)	16
ការប្រើប្រាស់កុំព្យូទ័រដៃម៉ាក Studio របស់អ្នក	20
លក្ខណៈពិសេសនៅចំហៀងខាងស្តាំ	20
លក្ខណៈពិសេសផ្នែកខាងឆ្វេង	24
លក្ខណៈពិសេសនៃបាតកុំព្យូទ័រ	28

កាយវិការបន្ទះចុច	30
ប៊ូតុងបញ្ជាពហុព័ត៌មាន	32
លក្ខណៈពិសេសនៃទិដ្ឋភាព	34
ការប្រើប្រាស់អេក្រង់ Touch Screen (តាមជម្រើស)	36
ការប្រើប្រាស់ដង្ហោយរឹមុបទិក	40
ការដោះ និង ដូរថ្ម	42
លក្ខណៈពិសេសនៃកម្មវិធី	44
វិញ្ញាណដឹងអំពីការធ្លាក់	45
Dell Dock	46
ការបម្រុងទុកទិន្នន័យសុវត្ថិភាពរបស់ Dell លើប្រព័ន្ធអ៊ីនធើណែត	48
ការដោះស្រាយបញ្ហា	49
បញ្ហារបស់អេក្រង់ Touch Screen	49
សំលេងកូដប៊ីប	50
បញ្ហាណិតវើក	51

មាតិកា

បញ្ហាភ្លើង.....	52
បញ្ហាអង្គចងចាំ.....	53
ការជាប់គាំង និង បញ្ហាកម្មវិធី	54
ការប្រើប្រាស់ឧបករណ៍ជំនួយ.....	57
មជ្ឈមណ្ឌលជំនួយរបស់ Dell	57
My Dell Downloads.....	58
សារប្រព័ន្ធ.....	58
ដំណោះស្រាយបញ្ហាសំរាប់ផ្នែករឹង.....	61
កម្មវិធី Dell Diagnostics	61
ការស្តារប្រព័ន្ធប្រតិបត្តិការរបស់អ្នក	65
កម្មវិធី System Restore	66
Dell DataSafe Local Backup	67
មីឌៀសរៀបចំប្រព័ន្ធ	69
Dell Factory Image Restore.....	70
ការរកជំនួយ	73
ជំនួយបច្ចេកទេស និងសេវាអតិថិជន	74

DellConnect	75
សេវាកម្មតាមប្រព័ន្ធអ៊ីនធឺណែត	75
សេវាស្ថានភាពបញ្ជាទិញដោយស្វ័យប្រវត្តិ	76
ព័ត៌មានផលិតផល.....	77
បញ្ជូនផលិតផលមកវិញ ដើម្បីជួសជុលក្នុងកំឡុង ពេលធានា ឬដើម្បីប្តូរយកប្រាក់វិញ	77
មុនពេលអ្នកហៅទូរស័ព្ទ	79
ទាក់ទង Dell	80
ស្វែងរកព័ត៌មាន និងធនធានបន្ថែម81
យថាប្រភេទ84
ឧបសម្ព័ន្ធ97
កំណត់សំគាល់ផលិតផល Macrovision	97
ព័ត៌មានសំរាប់ NOM ឬ បទដ្ឋានផ្លូវការរបស់ម៉ិកស៊ិកូ (សំរាប់ប្រទេសម៉ិកស៊ិកូ)	98
លិបិក្រម.....	.99

ការដំឡើងកុំព្យូទ័រដៃម៉ាក Studio របស់អ្នក

ផ្នែកនេះផ្តល់ព័ត៌មានអំពីការដំឡើងកុំព្យូទ័រយូរដៃម៉ាក Studio 1555/1557/1558 របស់អ្នក។

មុនពេលដំឡើងកុំព្យូទ័រដៃរបស់អ្នក

នៅពេលរៀបចំដាក់កុំព្យូទ័ររបស់អ្នក សូមឲ្យប្រាកដថាអ្នកអាចប្រើប្រភពភ្លើងដោយងាយស្រួល មានខ្យល់ចេញចូលគ្រប់គ្រាន់ និងមានផ្ទៃរាបស្មើសំរាប់ដាក់កុំព្យូទ័ររបស់អ្នក។

ការបិទមិនឱ្យមានខ្យល់ជុំវិញកុំព្យូទ័រយូរដៃរបស់អ្នក អាចធ្វើឱ្យវាឡើងកំដៅជ្រុល។ ដើម្បីជៀសវាងការឡើងកំដៅជ្រុល សូមប្រាកដថាអ្នកទុកចន្លោះយ៉ាងតិច 10.2 សម (4 inches) នៅខាងក្រោយកុំព្យូទ័រ និង 5.1 សម (2 inches) ជាអប្បបរមា នៅខាងផ្សេងៗទៀត។ អ្នកមិនត្រូវដាក់កុំព្យូទ័ររបស់អ្នកនៅកន្លែងបិទជិត ដូចជាទូ ឬថត នៅពេលកុំព្យូទ័រកំពុងបើកនោះទេ។

- ⚠ **ការព្រមាន:** កុំបិទ រុញវត្ថុចូល ឬឱ្យផុសចូលក្នុងកង្ហារ។ កុំដាក់កុំព្យូទ័រ Dell™ របស់អ្នកក្នុងកន្លែងដែលមានខ្យល់ចេញចូលតិច ដូចជាការបិទជិត ឬលើផ្ទៃសំពត់ ដូចជាកម្រាលព្រំ ឬព្រំជាដើម នៅពេលកុំព្យូទ័រកំពុងបើក។ ការបិទមិនឱ្យមានខ្យល់ចេញចូល អាចធ្វើឱ្យកុំព្យូទ័រខូចដំណើរការកុំព្យូទ័រកាន់តែអន់ ឬបណ្តាលឱ្យនេះ។ កុំព្យូទ័រ នឹងបើកកង្ហារនៅពេលវាឡើងកំដៅ។ សំឡេងកង្ហារ គឺជារឿងធម្មតា និងមិនមែនជាសញ្ញាបញ្ហារបស់កង្ហារ ឬកុំព្យូទ័រទេ។
- ⚠ **ប្រយ័ត្ន:** ការដាក់ ឬត្រួតវត្ថុច្រន់ ឬស្រូចលើកុំព្យូទ័រ អាចបណ្តាលឱ្យខូចផល់កុំព្យូទ័រជាអចិន្ត្រៃយ៍

តភ្ជាប់អាដាប់ទ័រ AC

តភ្ជាប់អាដាប់ទ័រ AC ទៅកុំព្យូទ័រ ហើយដោតចូលព្រីជាប់ជញ្ជាំង ឬឧបករណ៍ការពារចរន្ត។

⚠ ការព្រមាន: អាដាប់ទ័រ AC អាចប្រើជាមួយព្រីជាប់ជញ្ជាំងគ្រប់ប្រភេទ ទូទាំងពិភពលោក។ ប៉ុន្តែ ឧបករណ៍ និង ខ្សែព្រីភ្លើង មានលក្ខណៈខុសគ្នាទៅតាមប្រទេស។ ការប្រើខ្សែមិនធម្មតា ឬការតភ្ជាប់ខ្សែមិនបានត្រឹមត្រូវ ជាប់ទៅនឹងខ្សែព្រីភ្លើង ឬព្រីជាប់ជញ្ជាំង អាចបណ្តាលឱ្យកុំព្យូទ័រនេះ ឬឧបករណ៍ផ្សេងទៀតខូចបាន។

✍ ចំណាំ: សូមតភ្ជាប់ខ្សែភ្លើងទៅអាដាប់ទ័រឱ្យបានជាប់ និងឱ្យប្រាកដថាភ្លើងនៅលើអាដាប់ទ័រមាន នៅពេលបើកកុំព្យូទ័ររបស់អ្នក។

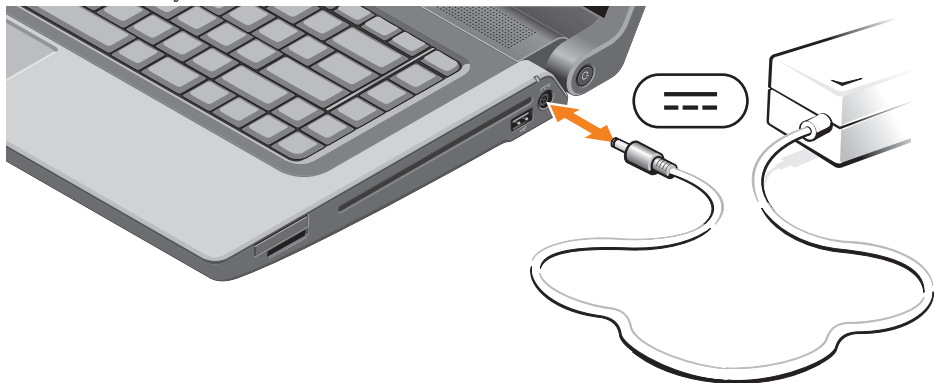

តភ្ជាប់ខ្សែណិតវើក (តាមជម្រើស)

ដើម្បីប្រើប្រាស់ការតភ្ជាប់ខ្សែណិតវើក សូមតភ្ជាប់ខ្សែណិតវើក។



កាត់ដំឡើងកុំព្យូទ័រដៃម៉ាក Studio របស់អ្នក

សង្កត់ប៊ូតុងបិទបើក



ដំឡើងប្រព័ន្ធដំណើរការ Microsoft Windows

កុំព្យូទ័ររបស់អ្នក ត្រូវបានកំណត់រចនាសម្ព័ន្ធរួចជាស្រេចជាមួយនឹងប្រព័ន្ធដំណើរការ Microsoft® Windows® ។ ដើម្បីដំឡើងប្រព័ន្ធដំណើរការ Microsoft Windows ជាលើកដំបូង សូមអនុវត្តតាមការណែនាំនៅលើអេក្រង់។ ដំណាក់កាលទាំងនេះ ត្រូវបានគេតែងតាំងជាចាំបាច់ ហើយអាចប្រើពេលមួយរយៈ ដើម្បីបញ្ចប់។ អេក្រង់ដំឡើង Windows នឹងនាំអ្នកឆ្លងកាត់ដំណាក់កាលមួយចំនួន រួមមានការទទួលយកកិច្ចព្រមព្រៀងអាជ្ញាប័ណ្ណ ចំណង់ចំណូលចិត្តក្នុងការកំណត់ និងការដំឡើងអ៊ីនធឺណែត។

 **ប្រយ័ត្ន:** កុំផ្អាកដំណើរការដំឡើងប្រព័ន្ធប្រតិបត្តិការ។ ការធ្វើដូច្នោះ អាចធ្វើឱ្យកុំព្យូទ័ររបស់អ្នកមិនអាចប្រើបាន ហើយអ្នកនឹងត្រូវដំឡើងប្រព័ន្ធប្រតិបត្តិការជាថ្មី។

 **ចំណាំ:** ដើម្បីឱ្យកុំព្យូទ័ររបស់អ្នកដំណើរការបានល្អបំផុត អ្នកគួរទាញយក និងដំឡើង BIOS និងកម្មវិធីបញ្ជា កំណែចុងក្រោយបំផុតសំរាប់កុំព្យូទ័ររបស់អ្នក ដែលមាននៅ support.dell.com។

 **ចំណាំ:** សំរាប់ព័ត៌មានបន្ថែមអំពីប្រព័ន្ធប្រតិបត្តិការ និងលក្ខណៈពិសេសទាំងឡាយ សូមមើល support.dell.com/MyNewDell។

បង្កើតមីឌៀសំរាប់សង្គ្រោះប្រព័ន្ធ (គេណែនាំ)

 **ចំណាំ:** គេណែនាំឱ្យអ្នកបង្កើតមីឌៀសំរាប់សង្គ្រោះប្រព័ន្ធ នៅពេលដែលអ្នកដំឡើងប្រព័ន្ធដំណើរការ Microsoft Windows ភ្លាម។



គេអាចប្រើមីឌៀសំរាប់សង្គ្រោះប្រព័ន្ធ ដើម្បីធ្វើឱ្យកុំព្យូទ័ររបស់អ្នកត្រឡប់មកសភាពប្រតិបត្តិការដើមវិញ ដូចកាលពីអ្នកបានទិញកុំព្យូទ័រ ខណៈដែលធ្វើការរក្សាទុកនូវឯកសារទិន្នន័យ (ដោយមិនចាំបាច់ត្រូវការ ឌីស ប្រព័ន្ធប្រតិបត្តិការ)។ អ្នកអាចប្រើមីឌៀសំរាប់សង្គ្រោះប្រព័ន្ធ បើសិនជាការផ្លាស់ប្តូរចំពោះផ្នែករឹង ផ្នែកទន់ កម្មវិធីបញ្ជា ឬការកំណត់ប្រព័ន្ធដទៃទៀត បានធ្វើឱ្យកុំព្យូទ័ររបស់អ្នកស្ថិតក្នុងសភាពដំណើរការ ដែលអ្នកមិនពេញចិត្ត។

ដើម្បីបង្កើតមីឌៀសំរាប់សង្គ្រោះប្រព័ន្ធ អ្នកនឹងត្រូវការនូវ៖

- Dell DataSafe Local Backup
- សោ USB ដែលមានសមត្ថភាពយ៉ាងតិច 8 GB ឬ DVD-R/DVD+R/Blu-ray Disc™

 **ចំណាំ:** Dell DataSafe Local Backup មិនគាំទ្រឌីសដែលអាចសរសេរទិន្នន័យឡើងវិញបានទេ។

ដើម្បីបង្កើតមីឌៀសំរាប់សង្គ្រោះប្រព័ន្ធ៖

1. ឱ្យប្រាកដថាអាដាប់ទ័រ AC ត្រូវបានគេតភ្ជាប់ (សូមមើល “តភ្ជាប់អាដាប់ទ័រ AC” នៅទំព័រ 6)។
 2. ស៊ិកឌីស ឬសោ USB ទៅក្នុងកុំព្យូទ័រ។
 3. ចុច **Start**  → **Programs** → **Dell DataSafe Local Backup**។
 4. ចុច **Create Recovery Media**។
 5. អនុវត្តតាមការណែនាំនៅលើអេក្រង់។
-  **ចំណាំ៖** សំរាប់ព័ត៌មានអំពីការប្រើប្រាស់មីឌៀសំរាប់សង្គ្រោះប្រព័ន្ធ សូមមើល “មីឌៀសង្គ្រោះប្រព័ន្ធ” នៅទំព័រ 69។

ដំឡើងស៊ីមកាត (តាមជម្រើស)

 **ចំណាំ:** ការដំឡើងស៊ីមកាត (SIM) មិនមែនជាការតម្រូវទេ បើសិនជាអ្នកកំពុងប្រើកាត EVDO ដើម្បីចូលប្រើប្រាស់អ៊ីនធើណែត។

ការដំឡើងស៊ីមកាត (SIM) ក្នុងកុំព្យូទ័ររបស់អ្នក អនុញ្ញាតឱ្យអ្នកភ្ជាប់ទៅអ៊ីនធើណែត។ ដើម្បីប្រើប្រាស់អ៊ីនធើណែត អ្នកត្រូវតែស្ថិតក្នុងបណ្តាញនៃក្រុមហ៊ុនទូរស័ព្ទរបស់អ្នក។

ដើម្បីដំឡើងស៊ីមកាត:

1. បិទកុំព្យូទ័ររបស់អ្នក។
2. ដោះចេញ (សូមមើល “ការដោះ និងប្តូរថ្ម” នៅទំព័រ 42)។
3. នៅក្នុងថតដាក់ថ្ម សូមដាក់ស៊ីមកាត ចូលក្នុងរន្ធស៊ីមកាត។
4. ប្តូរថ្ម (សូមមើល “ការដោះ និងប្តូរថ្ម” នៅទំព័រ 42)។
5. បើកកុំព្យូទ័រ។

ដើម្បីដោះស៊ីមកាត សូមសង្កត់វា ហើយស៊ីមកាតនឹងធ្លាក់ចេញ។

កាត់ដំឡើងកុំព្យូទ័រដៃម៉ាក Studio របស់អ្នក

- 1 ថតដាក់ថ្ម
- 2 រន្ធស៊ីមកាត
- 3 ស៊ីមកាត

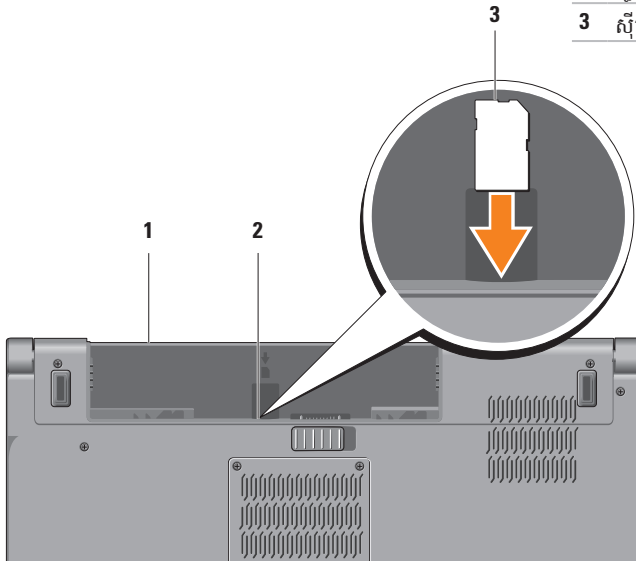

អនុញ្ញាត ឬមិនអនុញ្ញាតបណ្តាញអត់ប្រើខ្សែ (តាមជម្រើស)

❏ ចំណាំ: លក្ខណៈបណ្តាញអត់ប្រើខ្សែ មាននៅក្នុងកុំព្យូទ័ររបស់អ្នក ក្នុងករណីតែអ្នកបញ្ជាទិញកាត WLAN នៅពេលទិញកុំព្យូទ័រប៉ូណ្លេណៈ។ សំរាប់ព័ត៌មានបន្ថែមអំពីកាតផ្សេងៗ ដែលគាំទ្រដោយកុំព្យូទ័ររបស់អ្នក សូមមើល “យថាប្រភេទ” នៅទំព័រ 84។

ដើម្បីអនុញ្ញាតបណ្តាញអត់ប្រើខ្សែ:

1. សូមឱ្យប្រាកដថាកុំព្យូទ័ររបស់អ្នកកំពុងបើក។
2. ចុចប៊ូតុងបណ្តាញអត់ប្រើខ្សែ (A) នៅលើយឺបិត។
ការបញ្ជាក់អំពីជម្រើសរបស់អ្នកនឹងលេចឡើងនៅលើអេក្រង់។
បណ្តាញអត់ប្រើខ្សែ ត្រូវបានអនុញ្ញាត



បណ្តាញអត់ប្រើខ្សែ មិនត្រូវបានអនុញ្ញាត



ដើម្បីមិនអនុញ្ញាតបណ្តាញអត់ប្រើខ្សែ:

ចុចប៊ូតុងបណ្តាញអត់ប្រើខ្សែ (A) នៅលើយឺបិតម្តងទៀតដើម្បីបិទវិទ្យុទាំងអស់។

❏ ចំណាំ: ប៊ូតុងបណ្តាញអត់ប្រើខ្សែ អនុញ្ញាតឱ្យអ្នកបិទវិទ្យុអត់ខ្សែដោយរហ័ស (Wi-Fi និង Bluetooth®) ដូចជានៅពេលដែលគេសុំឱ្យអ្នកបិទ ឬមិនអនុញ្ញាតរលកវិទ្យុអត់ខ្សែទាំងអស់នៅលើយន្តហោះ។



តភ្ជាប់ទៅអ៊ីនធើណែត (តាមជម្រើស)

ដើម្បីតភ្ជាប់ទៅអ៊ីនធើណែត អ្នកត្រូវការម៉ូដឹមក្រៅមួយ
ឬការតភ្ជាប់បណ្តាញ និងក្រុមហ៊ុនផ្តល់សេវាអ៊ីនធើណែត
(ISP)។

បើសិនជាអ្នកមិនបានបញ្ជាទិញម៉ូដឹម USB ក្រៅ ឬអាជាប់ទំរ
WLAN ទេ អ្នកអាចទិញតាមអាសយដ្ឋាន

www.dell.com។

ការដំឡើងបណ្តាញប្រើខ្សែ

- បើសិនអ្នកកំពុងប្រើបណ្តាញ dial-up សូមតភ្ជាប់ខ្សែទូរស័ព្ទទៅម៉ូដឹម USB ក្រៅ និងទៅឧបករណ៍ស័ព្ទជាប់ជញ្ជាំង មុនពេលអ្នកដំឡើងអ៊ីនធើណែត។
- បើសិនអ្នកកំពុងប្រើបណ្តាញ DSL ឬម៉ូដឹមខ្សែ/ ផ្កាយរណប សូមទាក់ទងទៅក្រុមហ៊ុនផ្តល់សេវា អ៊ីនធើណែត ឬសេវាទូរស័ព្ទចល័តរបស់អ្នក សំរាប់ការណែនាំអំពីវិធីដំឡើង។

ដើម្បីបញ្ចប់ការដំឡើងបណ្តាញអ៊ីនធើណែតប្រើខ្សែរបស់អ្នក សូមអនុវត្តតាមការណែនាំនៅក្នុងផ្នែក “ការដំឡើងបណ្តាញ អ៊ីនធើណែតរបស់អ្នក” នៅទំព័រ 18។

ការដំឡើងបណ្តាញអត់ប្រើខ្សែ

 **ចំណាំ:** ដើម្បីដំឡើងកាតទំនាក់ទំនងអត់ប្រើខ្សែរបស់អ្នក សូមមើល ឯកសារដែលភ្ជាប់មកជាមួយនឹងកាតទំនាក់ទំនងរបស់អ្នក។

មុនពេលអ្នកអាចប្រើអ៊ីនធឺណែតអត់ប្រើខ្សែរបស់អ្នកបាន អ្នក ត្រូវតភ្ជាប់ទៅកាតទំនាក់ទំនងអត់ប្រើខ្សែ។

ដើម្បីតភ្ជាប់ទៅនឹងកាតទំនាក់ទំនងអត់ប្រើខ្សែ:

Windows® 7

1. សូមឱ្យប្រាកដថាប្រព័ន្ធអត់ប្រើខ្សែត្រូវបានអនុញ្ញាត លើកុំព្យូទ័ររបស់អ្នក (សូមមើលផ្នែក “អនុញ្ញាត ឬមិនអនុញ្ញាតប្រព័ន្ធអត់ប្រើខ្សែ” នៅទំព័រ 14)។
2. រក្សាទុក ហើយបិទឯកសារដែលកំពុងបើក ហើយចាកចេញ ពីកម្មវិធីដែលកំពុងបើកទាំងអស់។
3. ចុច **Start**  → **Control Panel**។
4. ក្នុងប្រអប់ស្វែងរក សូមវាយពាក្យ *network*, ហើយបន្ទាប់មកចុច **Network and Sharing Center** → **Connect to a network**។
5. អនុវត្តតាមការណែនាំនៅលើអេក្រង់ ដើម្បីបញ្ចប់ការដំឡើង។

Windows Vista®

1. សូមឱ្យប្រាកដថាប្រព័ន្ធអត់ប្រើខ្សែត្រូវបានអនុញ្ញាត លើកុំព្យូទ័ររបស់អ្នក (សូមមើលផ្នែក “អនុញ្ញាត ឬមិនអនុញ្ញាតប្រព័ន្ធអត់ប្រើខ្សែ” នៅទំព័រ 14)។
2. រក្សាទុក ហើយបិទឯកសារដែលកំពុងបើក ហើយចាកចេញ ពីកម្មវិធីដែលកំពុងបើកទាំងអស់។
3. ចុច **Start**  → **Connect To**។
4. អនុវត្តតាមការណែនាំនៅលើអេក្រង់ ដើម្បីបញ្ចប់ការដំឡើង។

ការដំឡើងអ៊ីនធឺណែតរបស់អ្នក

ក្រុមហ៊ុនផ្តល់សេវាអ៊ីនធឺណែត (ISPs) និងការផ្តល់របស់ ISP មានភាពខុសគ្នាទៅតាមប្រទេសនីមួយៗ។ សូមទាក់ទងក្រុមហ៊ុនផ្តល់សេវាអ៊ីនធឺណែត នៅក្នុងប្រទេសរបស់អ្នក។

បើសិនជាអ្នកមិនអាចតភ្ជាប់ទៅអ៊ីនធឺណែត ប៉ុន្តែធ្លាប់តភ្ជាប់បានពីមុនមក នោះប្រហែលជាមានដាច់សេវាពីក្រុមហ៊ុនផ្តល់សេវាអ៊ីនធឺណែត (ISP)។ សូមទាក់ទងមកក្រុមហ៊ុនផ្តល់សេវាអ៊ីនធឺណែតរបស់អ្នក ដើម្បីពិនិត្យមើលស្ថានភាពសេវា ឬព្យាយាមតភ្ជាប់ម្តងទៀតនៅពេលក្រោយ។

ត្រៀមព័ត៌មានទាក់ទងនឹងក្រុមហ៊ុនផ្តល់សេវាអ៊ីនធឺណែតរបស់អ្នក។ បើសិនជាអ្នកមិនមាន ISP ទេ ជំនួយការ **Connect to the Internet** អាចជួយអ្នកបាន។

ដើម្បីដំឡើងអ៊ីនធឺណែតរបស់អ្នក:

Windows 7

1. រក្សាទុក ហើយបិទឯកសារដែលកំពុងបើក ហើយចាកចេញពីកម្មវិធីដែលកំពុងបើកទាំងអស់។

1. ចុច **Start**  → **Control Panel**។

2. ក្នុងប្រអប់ស្វែងរក សូមវាយពាក្យ *network*, រួចហើយចុច **Network and Sharing Center** → **Set up a new connection or network** → **Connect to the Internet**។

ផ្ទាំងរឿងដូរ **Connect to the Internet** នឹងលេចឡើង។

 **ចំណាំ:** បើសិនជាអ្នកមិនដឹងជ្រើសរើសយកប្រភេទតភ្ជាប់មួយណា សូមចុច **Help me choose** ឬទាក់ទងទៅក្រុមហ៊ុន ISP របស់អ្នក។

3. អនុវត្តតាមការណែនាំនៅលើអេក្រង់ ហើយប្រើព័ត៌មានអំពីការដំឡើងដែលបានផ្តល់ដោយក្រុមហ៊ុន ISP របស់អ្នក ដើម្បីបញ្ចប់ការដំឡើងនោះ។

Windows Vista

1. រក្សាទុក ហើយបិទឯកសារដែលកំពុងបើក ហើយចាកចេញពីកម្មវិធីដែលកំពុងបើកទាំងអស់។

2. ចុច **Start**  → **Control Panel**។

3. ក្នុងប្រអប់ស្វែងរក សូមវាយពាក្យ *network*, រួចហើយចុច **Network and Sharing Center** → **Set up a new connection or network** → **Connect to the Internet**។

ផ្ទាំងរឿងដូរ **Connect to the Internet** នឹងលេចឡើង។

 **ចំណាំ:** បើសិនជាអ្នកមិនដឹងជ្រើសរើសយកប្រភេទតភ្ជាប់មួយណា សូមចុច **Help me choose** ឬទាក់ទងទៅក្រុមហ៊ុន ISP របស់អ្នក។

4. អនុវត្តតាមការណែនាំនៅលើអេក្រង់ ហើយប្រើព័ត៌មានអំពីការដំឡើងដែលបានផ្តល់ដោយក្រុមហ៊ុន ISP របស់អ្នកដើម្បីបញ្ចប់ការដំឡើងនោះ។

ការប្រើប្រាស់កុំព្យូទ័រយួរដៃម៉ាក Studio របស់អ្នក

ផ្នែកនេះផ្តល់ព័ត៌មានអំពីលក្ខណៈពិសេស ដែលមាននៅលើកុំព្យូទ័រយួរដៃម៉ាក Studio 1555/1557/1558 របស់អ្នក។

លក្ខណៈពិសេសនៅចំហៀងខាងស្តាំ

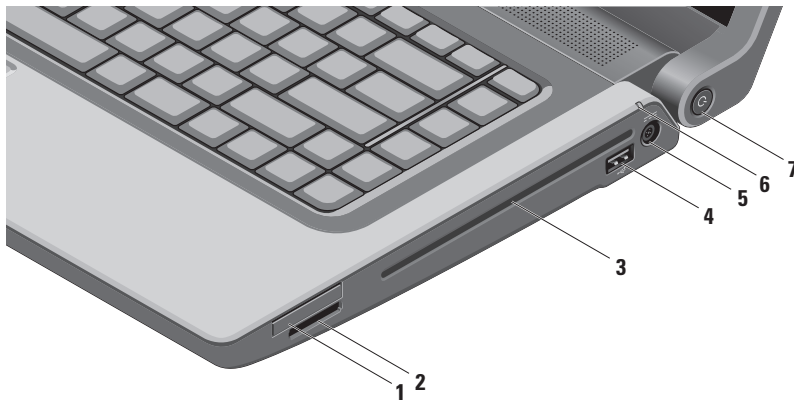

1 រន្ធ ExpressCard — ផ្តល់ជូននូវការគាំទ្រអង្គចងចាំបន្ថែម ទំនាក់ទំនងមានខ្សែ និងទំនាក់ទំនងគ្មានខ្សែ ពហុព័ត៌មាន និងលក្ខណៈពិសេសអំពីសុវត្ថិភាព។ រន្ធគាំទ្រ កាត ExpressCards ទំហំ 34 mm។

ចំណាំ: រន្ធ ExpressCard ត្រូវបានរចនាឡើង សំរាប់ ExpressCards តែប៉ុណ្ណោះ។ វាមិនគាំទ្រកាត PC ទេ។

ចំណាំ: កុំព្យូទ័ររបស់អ្នកភ្ជាប់មកជាមួយនឹងស្រទាប់ជ័រក្នុងរន្ធ ExpressCard ។ ស្រទាប់ជ័រទាំងនេះ ការពារកុំឱ្យចូល ឬកំទេចកំទីផ្សេងៗចូលក្នុងរន្ធ ដែលមិនបានប្រើ។ រក្សាទុកស្រទាប់ជ័រ សម្រាប់ប្រើនៅពេលអត់បញ្ចូល ExpressCard ក្នុងរន្ធ។ ស្រទាប់ជ័រពីកុំព្យូទ័រផ្សេង អាចនឹងមិនត្រូវជាមួយកុំព្យូទ័ររបស់អ្នកទេ។

2 SD/MMC - MS/Pro **ឧបករណ៍អានកាតមីឌៀ 8-in-1** — ផ្តល់វិធីងាយស្រួល និងឆាប់រហ័សក្នុងការពិនិត្យមើល និងចែកចាយរូបថតឌីជីថល តន្ត្រី វីដេអូ ឯកសារនានាដែលបានរក្សាទុក ក្នុងកាតអង្គចងចាំឌីជីថលដូចខាងក្រោម:

- កាតអង្គចងចាំឌីជីថលដែលមានសុវត្ថិភាព (SD)
- កាតអង្គចងចាំ
- កាតចូល/ចេញ ឌីជីថលដែលមានសុវត្ថិភាព (SDIO)
- កាតអង្គចងចាំ PRO
- កាតសមត្ថភាពខ្ពស់ឌីជីថលដែលមានសុវត្ថិភាព (SDHC)
- កាតអង្គចងចាំពហុព័ត៌មាន (MMC)
- កាតដង់ស៊ីតេឌីជីថលដែលមានសុវត្ថិភាពខ្ពស់ (SDHD)
- xD-កាតរូបភាព (ប្រភេទ - M និងប្រភេទ - H)

ចំណាំ: កុំព្យូទ័ររបស់អ្នកភ្ជាប់មកជាមួយនឹងស្រទាប់ជ័រក្នុងរន្ធកាតមីឌៀ។ ស្រទាប់ជ័រទាំងនេះ ការពារកុំឱ្យចូល ឬកំទេចកំទីផ្សេងៗចូលក្នុងរន្ធដែលមិនបានប្រើ។ រក្សាទុកស្រទាប់ជ័រ សម្រាប់ប្រើនៅពេលអត់បញ្ចូលកាតមីឌៀក្នុងរន្ធ។ ស្រទាប់ជ័រពីកុំព្យូទ័រផ្សេង អាចនឹងមិនត្រូវជាមួយកុំព្យូទ័ររបស់អ្នកទេ។

3 ដ្យាយអុបទិក — ចាក់ឬថត ស៊ីឌី ឌីវីឌី និងឌីស Blu-ray (តាមជម្រើស)។ សូមឱ្យប្រាកដថា អ្នកសឹកបញ្ចូលឌីសដោយដាក់ផ្នែកដែលបោះពុម្ពបែរមកខាងលើ។

 **ប្រយ័ត្ន៖** កុំប្រើឌីស ដែលខុសទំហំ ឬទ្រង់ទ្រាយ (ដូចជាមីនីស៊ីឌី និងមីនី -ឌីវីឌី) បើមិនដូច្នោះទេ អ្នកនឹងធ្វើឱ្យខូចដល់ដ្យាយរនេះ។

ដាក់ឌីសឱ្យចំកណ្តាលរន្ធដីស ដែលត្រូវមានស្លាកបែរមកលើ ហើយរុញឌីសចូលទៅក្នុងរន្ធ។ ដ្យាយរនឹងទាញឌីសចូលដោយស្វ័យប្រវត្តិ ហើយចាប់ផ្តើមអានមាតិការបស់ឌីសនោះ។

4  មុខតំណ USB 2.0 — តភ្ជាប់ទៅឧបករណ៍ USB ដូចជាកណ្តុរ យីបិត ព្រីនទ័រ ឬម៉ាស៊ីនចាក់ MP3 ។

5  ក្បាលអាដាប់ទ័រ AC — តភ្ជាប់ទៅអាដាប់ទ័រ AC ដើម្បីបើកកុំព្យូទ័រ និងសាកថ្ម។

6  **អំពូលបង្ហាញពីស្ថានភាពថ្ម** — អំពូលភ្លឺជាប្រចាំ ឬលោតភ្លឺបន្តិច ដើម្បីបង្ហាញពីស្ថានភាពថ្មដែលកំពុងបញ្ចូល។ ពន្លឺរបស់អំពូល បង្ហាញពីស្ថានភាពដូចខាងក្រោម នៅពេលដែលកុំព្យូទ័រធ្វើការដោយថាមពល អាដាប់ទ័រ AC:

- ពន្លឺពណ៌សច្បាស់ — ថ្មកំពុងសាក។
- អត់មានពន្លឺ — ថ្មសាកពេញ។

ថ្ម:

- អត់មានពន្លឺ — ថ្មបានសាកគ្រប់គ្រាន់ ឬកុំព្យូទ័របិទ។
- ពណ៌លឿងចាស់លាត — ថ្មនៅសល់តិច។

7  **ប៊ូតុងបិទបើក និងពន្លឺ** — ពេលចុចប៊ូតុងនេះ កុំព្យូទ័រ នឹងបើក ឬបិទ។ ពន្លឺក្នុងប៊ូតុងនេះ បង្ហាញពីស្ថានភាពភ្លើងដូចខាងក្រោម:

- ពន្លឺពណ៌សលាត — កុំព្យូទ័របើក។
- ពន្លឺពណ៌សភ្លឺបន្តិច — កុំព្យូទ័រស្ថិតក្នុងស្ថានភាពរង់ចាំ។
- បិទ — កុំព្យូទ័របានបិទ ឬស្ថិតក្នុងស្ថានភាពសម្ងំ។

លក្ខណៈពិសេសផ្នែកខាងឆ្វេង

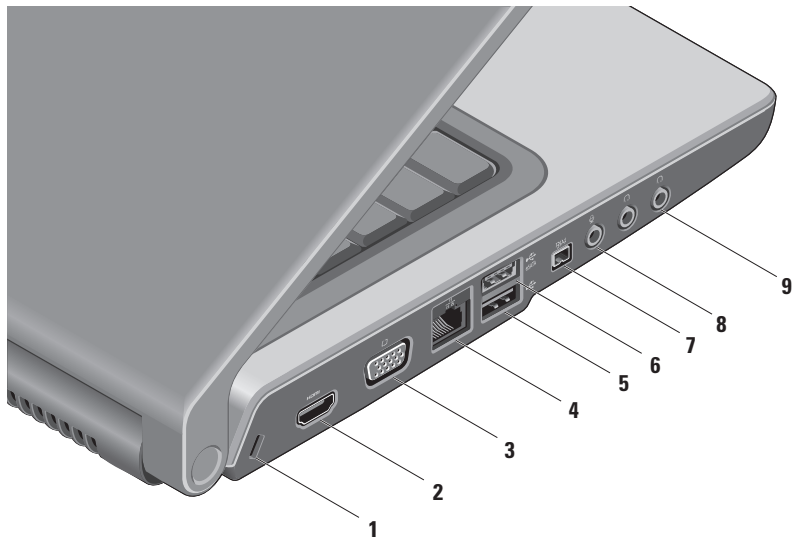



-
- 1 **រន្ធខ្សែស្រវត្តិភាព** — តភ្ជាប់ខ្សែស្រវត្តិភាពដែលអាចទិញបាន ទៅនឹងកុំព្យូទ័រ។
ចំណាំ: មុនអ្នកទិញខ្សែស្រវត្តិភាព សូមឱ្យប្រាកដថាវាមានទំហំអាចដោតចូលទៅក្នុងរន្ធខ្សែស្រវត្តិភាពនៅលើកុំព្យូទ័ររបស់អ្នក។

 - 2  **មុខតំណ HDMI** — តភ្ជាប់ទៅទូរទស្សន៍ សំរាប់ទទួលទាំងរលកសញ្ញាសំលេង 5.1 និងវីដេអូ ។
ចំណាំ: នៅពេលប្រើជាមួយម៉ូនីទ័រ សញ្ញាវីដេអូប៉ុណ្ណោះដែលនឹងត្រូវអាន។

 - 3  **មុខតំណ VGA** — តភ្ជាប់ទៅឧបករណ៍វីដេអូ ដូចជាម៉ូនីទ័រ ឬម៉ាស៊ីនប្រូចិកទ័រ។

 - 4  **មុខតំណបណ្តាញ** — តភ្ជាប់កុំព្យូទ័ររបស់អ្នកទៅនឹងបណ្តាញ ឬឧបករណ៍រលកអាកាសធំ បើសិនជាអ្នកប្រើបណ្តាញមានខ្សែ។

 - 5  **មុខតំណ USB 2.0** — តភ្ជាប់ទៅឧបករណ៍ USB ដូចជាកណ្តុរ យីប៊ីត ព្រីនទ័រ ឬម៉ាស៊ីនចាក់ MP3 ។

 - 6  **មុខតំណ eSATA** — តភ្ជាប់ទៅ eSATA ដែលឆបនឹងឧបករណ៍សំរាប់ផ្ទុក ដូចជាws: ដបយឺនខាងក្រៅ ឬws: ដបយឺនអុបទិក។ មុខតំណ eSATA ក៏មានតួនាទីជាមុខតំណ USB ផងដែរ។
-

7  **មុខតំណ IEEE 1394a** — តភ្ជាប់ឧបករណ៍ពហុព័ត៌មានដែលមានល្បឿនលឿន ដូចជាការមើរវីដេអូឌីជីថល។

8  **មុខតំណអូឌីយ៉ូចូល/មីក្រូហ្វូន** — តភ្ជាប់ទៅមីក្រូហ្វូន ឬបញ្ចូលសញ្ញាសំរាប់ប្រើជាមួយកម្មវិធីអូឌីយ៉ូ។

9  **មុខតំណអូឌីយ៉ូចេញ/កាសត្រចៀក (2)** — តភ្ជាប់កាសត្រចៀក ឬបញ្ជូនអូឌីយ៉ូទៅធុងបាស ឬប្រព័ន្ធសំលេង។

លក្ខណៈពិសេសនៃបាតកុំព្យូទ័រ

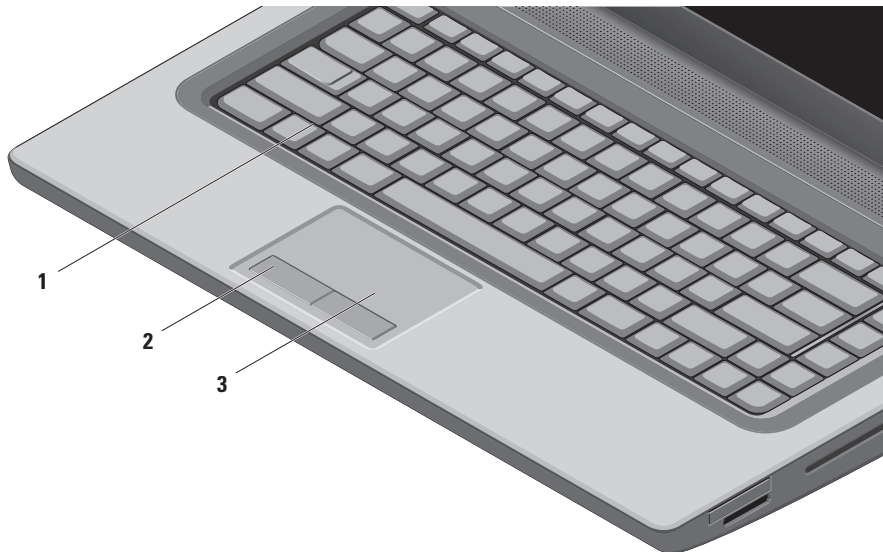

1 យឺបិក/យឺបិកដែលមានភ្លើងខាងក្រោយ (តាមជម្រើស) — បើសិនអ្នកបានបញ្ជាទិញយឺបិកដែលមានភ្លើងខាងក្រោយ ប៊ូតុង F6 មានរូបតំណាងយឺបិកមានភ្លើង  នៅលើវា។ យឺបិកមានភ្លើងខាងក្រោយតាមជម្រើស អាចមើលឃើញក្នុងបរិស្ថានងងឹត ដោយបំភ្លឺគ្រប់និមិត្តសញ្ញាទាំងអស់នៅលើប៊ូតុង។

ប៊ូតុងបញ្ជាពហុព័ត៌មាន ក៏ស្ថិតនៅលើយឺបិកផងដែរ។ ប៊ូតុងទាំងនេះ បញ្ជាលើ ស៊ីឌី ឌីវីឌី ឌីស Blu-ray™ (តាមជម្រើស) និងការចាក់មីឡៅ។

 **ការកំណត់ពន្លឺរបស់យឺបិកដែលមានភ្លើងខាងក្រោយ** — ចុចប៊ូតុង <F6> ដើម្បីបិទបើកលក្ខណៈពន្លឺទាំងបី (តាមលំដាប់ដែលបានផ្តល់ជូន):

- a. ពន្លឺរបស់យឺបិកត្រឹមពាក់កណ្តាល
- b. ពន្លឺរបស់យឺបិកពេញលេញ
- c. គ្មានពន្លឺ

សំរាប់ព័ត៌មានបន្ថែមអំពីយឺបិក សូមមើល *ការណែនាំអំពីបច្ចេកវិទ្យារបស់ Dell*។

2 ប៊ូតុងបន្ទះចុច — មានតួនាទីសំរាប់ចុចឆ្វេង ឬចុចស្តាំ ដូចកណ្តុរដែរ។

3 បន្ទះចុច — មានតួនាទីដូចកណ្តុរ ក្នុងការផ្លាស់ទីទស្សន៍ទ្រនិច អូស ឬផ្លាស់ទីធាតុដែលបានជ្រើសរើស និងចុចឆ្វេង ឬចុចស្តាំ ដោយប៉ះលើផ្ទៃ។

បន្ទះចុច គាំទ្រលក្ខណៈពិសេស រមួរ និងពង្រីក។ ដើម្បីប្តូរការកំណត់របស់បន្ទះចុច សូមចុចពីរដងលើរូបតំណាង **Dell Touch pad** នៅក្នុងកន្លែងជូនដំណឹងនៃដៃសម្រាប់របស់អ្នក។

កាយវិការបន្ទះចុច

ចំណាំ: កាយវិការបន្ទះចុច អាចត្រូវបានគេអនុញ្ញាត ឬមិនអនុញ្ញាត ដោយចុចពីរដងលើរូបតំណាង **Dell Touch pad** នៅក្នុងកន្លែងជូនដំណឹងនៃដៃសធម្មតារបស់អ្នក។

ការពង្រីកបង្រួម

អនុញ្ញាតឱ្យអ្នកពង្រីក ឬបង្រួមមាតិកានៅលើអេក្រង់។ លក្ខណៈពិសេសនៃការពង្រីកបង្រួមមាន៖

ការពង្រីកបង្រួមដោយម្រាមដៃមួយ — អនុញ្ញាតឱ្យអ្នកបង្រួម ឬពង្រីក។

ដើម្បីពង្រីក៖

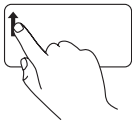

រំកិលម្រាមដៃមួយឡើងលើកន្លែងពង្រីកបង្រួម (ខាងឆ្វេងបំផុតនៃក្តារបន្ទះចុច)។

ដើម្បីបង្រួម៖

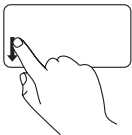

រំកិលម្រាមដៃមួយចុះក្រោមលើកន្លែងពង្រីកបង្រួម (ខាងឆ្វេងបំផុតនៃក្តារបន្ទះចុច)។

ច្បាប់ — អនុញ្ញាតឱ្យអ្នកបង្រួម ឬពង្រីក

ដោយរំកិលម្រាមដៃពីរជិតគ្នា ឬឃ្លាតគ្នានៅលើបន្ទះចុច។ ដើម្បីពង្រីក៖

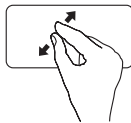

រំកិលម្រាមដៃពីចេញពីគ្នា ដើម្បីពង្រីកទិដ្ឋភាពនៃផ្ទាំងវីនដូដែលសកម្ម។

ដើម្បីបង្រួម៖

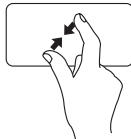

រំកិលម្រាមដៃពីរមកជិតគ្នា ដើម្បីបង្រួមទិដ្ឋភាពនៃផ្ទាំងវីនដូដែលសកម្ម។

រមូរ

អនុញ្ញាតឱ្យអ្នករមូរពាសពេញមាតិកា។
លក្ខណៈពិសេសនៃរមូរ មានដូចជា៖

ការរមូរតាមលក្ខណៈចាស់ — អនុញ្ញាតឱ្យអ្នករមូរឡើងចុះ
ឬឆ្លងស្តាំ។

ដើម្បីរមូរឡើងចុះ៖

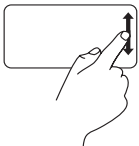

រំកិលប្រាមដៃលើផ្ទៃរមូរបញ្ឈរ
(ខាងស្តាំបំផុតនៃបន្ទះចុច)
ដើម្បីរមូរឡើង ឬចុះនៅលើផ្ទាំងវីនដូ
ដែលសកម្ម។

ដើម្បីរមូរទៅស្តាំ និងឆ្លង៖

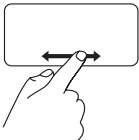

រំកិលប្រាមដៃទៅស្តាំ
ឬឆ្លង នៅលើផ្ទៃរមូរផ្តេក
(ខាងក្រោមបំផុតនៃបន្ទះចុច)
ដើម្បីរមូរទៅស្តាំ ឬឆ្លង
នៅលើផ្ទាំងវីនដូសកម្ម។

រមូរជារង្វង់ — អនុញ្ញាតឱ្យអ្នករមូរឡើង ឬចុះ ទៅស្តាំ ឬឆ្លង។

ដើម្បីរមូរឡើង ឬចុះ៖

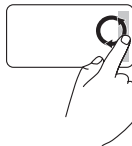

រំកិលប្រាមដៃលើផ្ទៃរមូរបញ្ឈរ
(ខាងស្តាំបំផុតនៃបន្ទះចុច) តាមចលនា
ជារង្វង់ស្របនឹងទ្រនិកនាឡិកា
ដើម្បីរមូរឡើង ឬតាមចលនាជារង្វង់បញ្ជាស
នឹងទ្រនិកនាឡិកា ដើម្បីរមូរចុះ។

ដើម្បីរមូរទៅស្តាំ ឬឆ្លង៖

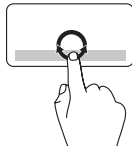

រំកិលប្រាមដៃលើផ្ទៃរមូរផ្តេក
(ខាងក្រោមបំផុតនៃបន្ទះចុច) តាមចលនា
ជារង្វង់ស្របនឹងទ្រនិកនាឡិកា
ដើម្បីរមូរទៅស្តាំ ឬតាមចលនាជារង្វង់ប
ញ្ជាសទ្រនិកនាឡិកា ដើម្បីរមូរទៅឆ្លង។

ប៊ូតុងបញ្ជាពហុព័ត៌មាន

ប៊ូតុងបញ្ជាពហុព័ត៌មាន ស្ថិតនៅលើជួរក្រុងមុខងារ នៅលើយីប៊ិច។ ដើម្បីប្រើប្រាស់ការបញ្ជាពហុព័ត៌មាន សូមចុចប៊ូតុងដែលចាំបាច់។ អ្នកអាចកំណត់រចនាសម្ព័ន្ធប៊ូតុងបញ្ជាពហុព័ត៌មានបាន នៅលើយីប៊ិច ដោយប្រើប្រាស់នូវ **System Setup (BIOS) Utility** ឬ **Windows Mobility Center**។

System Setup (BIOS) Utility

ដើម្បីចូលទៅ **Function Key Behavior**:

1. ចុច <F2> កំឡុងពេល POST (Power On Self Test) ដើម្បីចូលទៅ **System Setup (BIOS) Utility**។

2. នៅក្នុងប្រអប់ **Function Key Behavior** សូមជ្រើសរើសយក **Multimedia Key First** ឬ **Function Key First**។

Multimedia Key First — នេះជាជម្រើសតាមការកំណត់ដើម។ ចុចប៊ូតុងពហុព័ត៌មានណាមួយ ដើម្បីដំណើរការសកម្មភាពដែលពាក់ព័ន្ធ។ សំរាប់ប៊ូតុងមុខងារ សូមចុច <Fn> + ប៊ូតុងមុខងារដែលចាំបាច់។

Function Key First — ចុចប៊ូតុងមុខងារណាមួយ ដើម្បីដំណើរការសកម្មភាពដែលពាក់ព័ន្ធ។ សំរាប់ប៊ូតុងពហុព័ត៌មាន សូមចុច <Fn> + ប៊ូតុងពហុព័ត៌មានដែលចាំបាច់។

 **ចំណាំ:** ជម្រើស **Multimedia Key First** សកម្មនៅក្នុងតែប្រព័ន្ធប្រតិបត្តិការប៉ុណ្ណោះ។

Windows Mobility Center

1. ចុចប៊ូតុង <  > <X> ដើម្បីចាប់ផ្តើម Windows Mobility Center។

2. នៅក្នុង **Function Key Row** សូមជ្រើសរើស **Function Key** ឬ **Multimedia Key**។

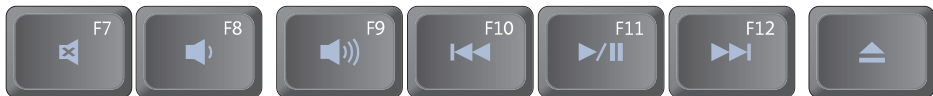

 បិទសំលេង

 បន្ថយសំលេង

 ដំឡើងសំលេង

 ចាក់បទចម្រៀង ឬជំពូកមុន

 ចាក់ ឬ ផ្អាក

 ចាក់បទចម្រៀង ឬជំពូកបន្ទាប់

 ដកខ្លឹស

ការប្រើប្រាស់កុំព្យូទ័រយូដៃម៉ាក Studio របស់អ្នក

លក្ខណៈពិសេសនៃទិដ្ឋភាព

បន្ទះទិដ្ឋភាព មានការម៉ើក និងមីក្រូហ្វូនអមពីរ។

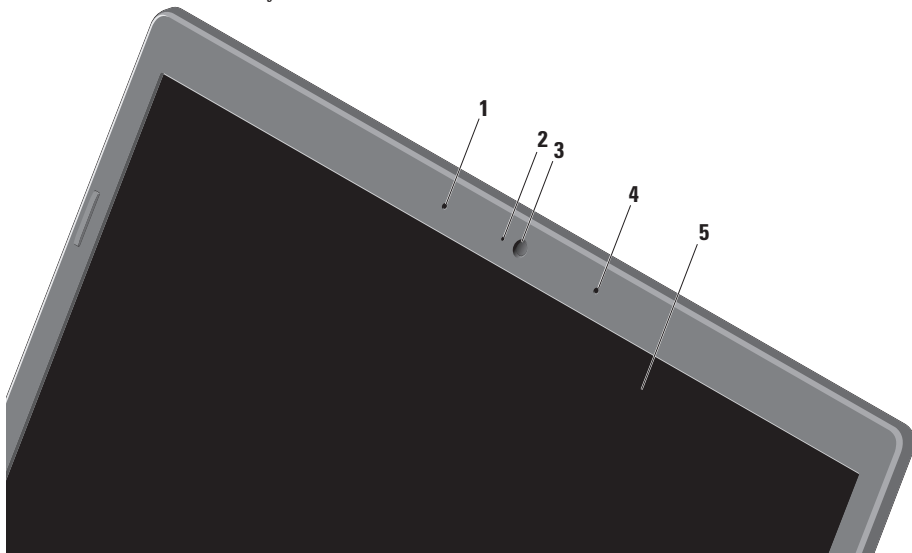

-
- 1 **មីក្រូហ្វូនអាវ៉េឌីជីថលខាងឆ្វេង** — បញ្ចូលជាមួយមីក្រូហ្វូនអាវ៉េឌីជីថលខាងស្តាំ ដើម្បីផ្តល់សំលេងដែលមានគុណភាពខ្ពស់សំរាប់ការជំរកតាមវីដេអូ និងការថតសំលេង។

 - 2 **សញ្ញាសកម្មភាពកាមេរ៉ា** — បង្ហាញថាតើម៉ាស៊ីនថតបើក ឬបិទ។

 - 3 **កាមេរ៉ា** — កាមេរ៉ាជាប់ សំរាប់ចាប់វីដេអូ ការធ្វើសន្និសីទ និងការជំរកកំសាន្ត។

 - 4 **មីក្រូហ្វូនអាវ៉េឌីជីថលខាងស្តាំ** — បញ្ចូលជាមួយមីក្រូហ្វូនអាវ៉េឌីជីថលខាងឆ្វេង ដើម្បីផ្តល់សំលេងដែលមានគុណភាពខ្ពស់សំរាប់ការជំរកតាមវីដេអូ និងការថតសំលេង។

 - 5 **អេក្រង់** — អេក្រង់របស់អ្នក អាចមានភាពខុសគ្នា អាស្រ័យលើជម្រើសរបស់អ្នក នៅពេលដាវកុំព្យូទ័រ។ សំរាប់ព័ត៌មានបន្ថែមអំពីអេក្រង់ សូមមើល *ការណែនាំអំពីបច្ចេកវិទ្យារបស់ Dell* ដែលមាននៅលើដេញយីងរបស់អ្នក ឬនៅលើ support.dell.com/manuals។
-

ការប្រើប្រាស់អេក្រង់ Touch Screen (តាមជម្រើស)

លក្ខណៈពិសេសរបស់អេក្រង់ touch screen នៅលើកុំព្យូទ័រយូនីដរបស់អ្នក បានផ្លាស់ប្តូរកុំព្យូទ័ររបស់អ្នក ឱ្យទៅជាអេក្រង់មួយដ៏សកម្ម។

Dell Touch Zone

ដើម្បីដំណើរការកម្មវិធី Dell Touch Zone សូមចុច

Start  → **All Programs** → **Dell** → **Dell Touch Zone**។

អ្នកអាចប្រើប្រាស់លក្ខណៈពិសេសទាំងនេះ នៅក្នុងកម្មវិធី Dell Touch Zone:

- Picture Viewer — មើល រៀបចំ និងកែរូបភាព។
- Dell Touch Cam — ចាប់យករូបភាពវីដេអូនៅផ្ទះជាមួយនឹងការប្រើប្រាស់ជាមួយ។ អ្នកអាចទាញបញ្ចូលវីដេអូទៅលើ **YouTube** នៅពេលភ្ជាប់នឹងអ៊ីនធឺណែត។

- Notes Creator — បង្កើតកំណត់ហេតុដែលវាយប្តូរសរសេរដៃ។ កំណត់ហេតុទាំងនេះ នឹងលេចចេញលើផ្ទាំងព្រឹត្តិបត្រព័ត៌មាន នៅពេលអ្នកប្រើប្រាស់កម្មវិធី Dell Touch Zone នៅលើកក្រោយ។
- Drum Zone — លេងហ្គេមតន្ត្រីនៅលើកុំព្យូទ័ររបស់អ្នក ឬចាក់ឧបករណ៍ភ្លេងដែលមិនចូលគ្នា។
- You Paint — គូរ, គូររូប, និងកែរូបថតដោយប្រើកម្មវិធីនេះ។
- ហ្គេម — លេងហ្គេមរបស់វីនដូដោយប្រើអេក្រង់ touch។
- តន្ត្រី — ចាក់តន្ត្រី បង្កើតបញ្ជីបទចម្រៀង រាវរកងកសាវតន្ត្រីតាមអាល់ប៊ូមអ្នកច្រៀង ឬចំណងជើងចម្រៀង។
- Internet Explorer — ឆែកអ៊ីនធឺណែត ដោយប្រើបច្ចេកវិទ្យា multi-touch ។ ប៉ះតំណភ្ជាប់មួយដែលអ្នកចង់តាមទៅមើល។
- ជំនួយ — ប្រើលក្ខណៈពិសេសជំនួយ សំរាប់ព័ត៌មានបន្ថែមអំពីរបៀបប្រើប្រាស់អេក្រង់ touch screen។

កាយវិការរបស់អេក្រង Touch Screen

 **ចំណាំ:** ការវិការទាំងនេះខ្លះ ប្រហែលជាមិនដំណើរការទេ ក្រៅពីកម្មវិធី Dell Touch Zone។

ការពង្រីកបង្រួម

អនុញ្ញាតឱ្យអ្នកពង្រីក ឬបង្រួមមាតិកានៅលើអេក្រង។

ច្បាប់ — អនុញ្ញាតឱ្យអ្នកបង្រួម ឬពង្រីកដោយរំកិលស្រាមដៃពីរ ជិតគ្នា ឬឃ្លាតគ្នានៅលើបន្ទះចុច។

ដើម្បីពង្រីក:



រំកិលស្រាមដៃពីរចេញពីគ្នា ដើម្បី ពង្រីកនៅលើផ្ទាំងវីនដូសកម្ម។

ដើម្បីបង្រួម:



រំកិលស្រាមដៃពីរមកជិតគ្នា ដើម្បី បង្រួមនៅលើផ្ទាំងវីនដូសកម្ម។

Dwell

អនុញ្ញាតឱ្យអ្នកមើលព័ត៌មានបន្ថែម ដោយចុចគ្លីកខាងស្តាំ។

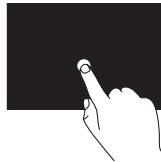

សង្កត់ហើយទប់ស្រាមដៃនៅលើអេក្រង touch screen ដើម្បីបើកម៉ឺនុយ ដែលងាយចេញតាមបរិបទ។

ការប្រើប្រាស់កុំព្យូទ័រយូដៃម៉ាក Studio របស់អ្នក

រម្យ

អនុញ្ញាតឱ្យអ្នករម្យពេលពេញមាតិកា។

ចាប់យករូបភាពផ្តេក — អនុញ្ញាតឱ្យអ្នកផ្លាស់ប្តូរទីតាំងនៃការផ្តោតលើវត្ថុដែលបានជ្រើសរើសនៅពេលវត្ថុទាំងមូលមិនអាចមើលឃើញ។

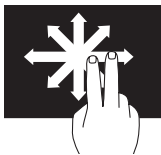

រំកិលប្រាមដៃពីរតាមទិសដៅដែលចង់បាន ដើម្បីរំមូរផ្តេកវត្ថុដែលបានជ្រើសរើស។

រម្យបញ្ជី — អនុញ្ញាតឱ្យអ្នករម្យឡើង ឬចុះនៅលើផ្ទាំងអេក្រងដែលសកម្ម។

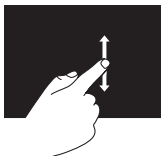

រំកិលប្រាមដៃឡើងលើ ឬចុះក្រោម ដើម្បីធ្វើឱ្យសកម្មនូវការរម្យបញ្ជី។

រម្យផ្តេក — អនុញ្ញាតឱ្យអ្នករម្យទៅឆ្វេង ឬស្តាំនៅលើផ្ទាំងអេក្រងដែលសកម្ម។

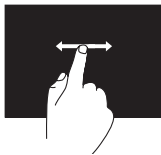

រំកិលប្រាមដៃទៅឆ្វេង ឬស្តាំ ដើម្បីធ្វើឱ្យសកម្មនូវការរម្យផ្តេក។

ការអូសចេញ

អនុញ្ញាតឱ្យអ្នកត្រឡប់មាតិកាទៅមុខ ឬទៅក្រោយ ផ្អែកតាមទិសដៅនៃការអូសចេញ។

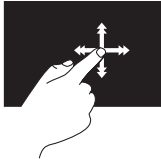

រំកិលប្រាមដៃយ៉ាងលឿនតាមទិសដៅដែលចង់បាន ដើម្បីបង្ហាញមើលពាសពេញមាតិកានៅក្នុងផ្ទាំងវីដេអូ។ ដូចជាការអានទំព័រសៀវភៅ។ ការអូសចេញក៏ប្រើការតាមលក្ខណៈបញ្ជីបានដែរ នៅពេលរារកមាតិកា ដូចជារូបភាព ឬបទចម្រៀងក្នុងបញ្ជីបទចម្រៀង។

បង្វិល

អនុញ្ញាតឱ្យអ្នកបង្វិលមាតិកាដែលសកម្មនៅលើអេក្រង់។

មូល — អនុញ្ញាតឱ្យអ្នកមូលមាតិកាសកម្ម ដោយប្រើប្រាមដៃពីរ។



ទប់ប្រាមដៃមួយ ឬមេដៃឱ្យនៅមួយកន្លែង រួចហើយរំកិលប្រាមដៃមួយទៀតតាមទិសដៅកោងទៅខាងស្តាំ ឬឆ្វេង។ អ្នកក៏អាចបង្វិលមាតិកាសកម្ម ដោយរំកិលប្រាមដៃទាំងពីរតាមចលនារង្វង់បានដែរ។

ការប្រើប្រាស់កុំព្យូទ័រយូនៃម៉ាក Studio របស់អ្នក

ការប្រើប្រាស់ដងយកអុបទិក

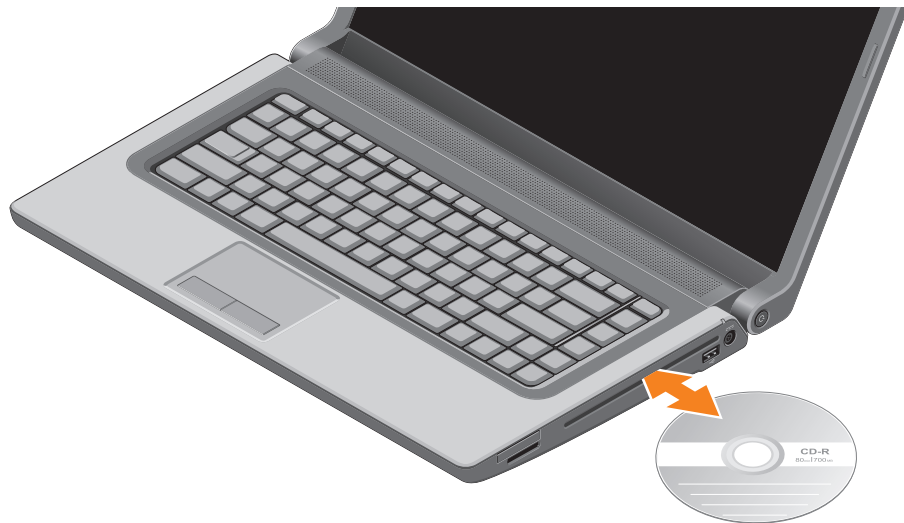

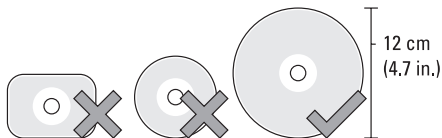

△ ប្រយ័ត្ន៖ កុំបំលាស់ទីកុំព្យូទ័រ នៅពេលកំពុងចាក់ ឬថតឌីស។

សូមប្រាកដថាអ្នកបញ្ចូលឌីសដោយដាក់ផ្នែកដែលត្រូវបោះពុម្ពបែរមកលើ។ ដាក់ឌីសនៅចំកណ្តាលនៃរន្ធឌីស ហើយរុញឌីសចូលទៅក្នុងរន្ធ។ ដប្បយវីនឹងទាញឌីសចូលដោយស្វ័យប្រវត្តិ ហើយចាប់ផ្តើមអានមាតិការបស់ឌីសនោះ។ ដើម្បីដកឌីសចេញពីដប្បយវី សូមចុចប៊ូតុងដកឌីសចូលៗ ▲ នៅលើយឺបិត (សូមមើល "ប៊ូតុងបញ្ជាពហុព័ត៌មាន" នៅទំព័រ 32)។

ការដោះ និង ដូរថ្ម

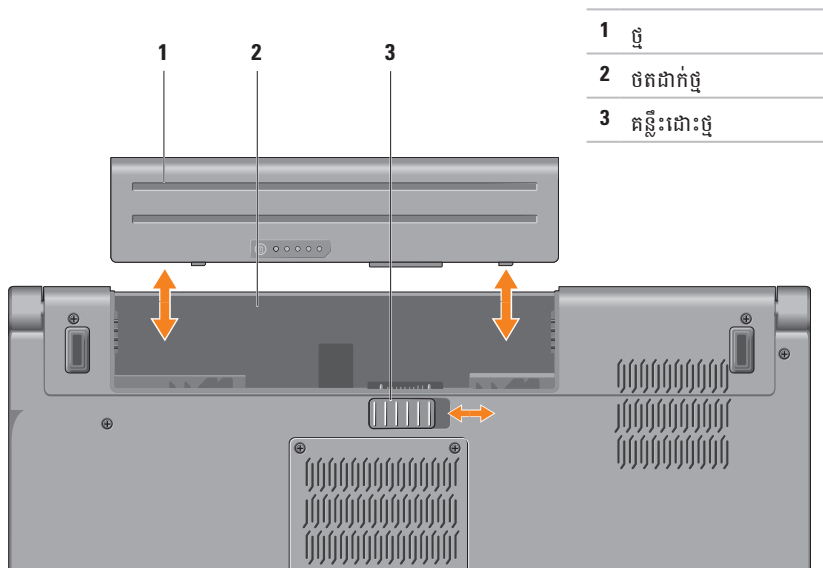

⚠ ការព្រមាន: ការប្រើថ្មមិនធម្មតា អាចបង្កើនហានិភ័យនៃការឆេះ ឬការផ្ទុះ។ កុំព្យូទ័រនេះ គួរតែប្រើជាមួយថ្មដែលជាប់ពី ក្រុមហ៊ុន Dell ប៉ុណ្ណោះ។ កុំប្រើថ្មដែលយកពីកុំព្យូទ័រផ្សេង។

⚠ ការព្រមាន: មុននឹងដោះថ្ម សូមបិទកុំព្យូទ័រ និងដោះខ្សែខាងក្រៅ (រួមទាំងអាដាប់ទ័រ AC)។

ដើម្បីដោះថ្ម:

1. បិទកុំព្យូទ័រ ហើយត្រឡប់កុំព្យូទ័រ។
2. ទាញតន្លឹងដោះថ្មទៅជ្រុងម្ខាង។
3. ទាញថ្មចេញពីថតដាក់ថ្ម។

ដើម្បីដួរថ្ម:

ដាក់ថ្មចូលទៅក្នុងថតដាក់ថ្មឱ្យស៊ីប។

លក្ខណៈពិសេសនៃកម្មវិធី

ចំណាំ: សំរាប់ព័ត៌មានបន្ថែមអំពីលក្ខណៈពិសេស ដែលពិពណ៌នានៅក្នុងផ្នែកនេះ សូមមើល ការណែនាំអំពីបច្ចេកវិទ្យារបស់ Dell នៅលើដេញយី ឬនៅលើ support.dell.com/manuals។

កម្មវិធីដែលអាចចូលដំណើរការបានយ៉ាងឆាប់រហ័សដោយស្គាល់ទឹកមុខ

កុំព្យូទ័ររបស់អ្នក អាចមានលក្ខណៈពិសេសរបស់ កម្មវិធីដែលអាចចូលដំណើរការបានយ៉ាងឆាប់រហ័ស ដោយស្គាល់ទឹកមុខ។ លក្ខណៈពិសេសនេះ ជួយធ្វើឱ្យកុំព្យូទ័រ Dell របស់អ្នកមានសុវត្ថិភាព ដោយ ការប្រើរូបរាងតែមួយនៃមុខរបស់អ្នក ដើម្បីផ្ទៀងផ្ទាត់ អត្តសញ្ញាណរបស់អ្នក ហើយផ្តល់ដោយស្វ័យប្រវត្តិនូវ ព័ត៌មានចូលប្រើប្រាស់ ដែលអ្នកតែងតែវាយបញ្ចូលដោយដៃ

ដូចជា ID អ្នកប្រើប្រាស់ និងលេខសម្ងាត់សំរាប់ប្រើ គណនីនីវេដ្យូ ឬវេបសាយដែលមានសុវត្ថិភាពណាមួយ។ សំរាប់ព័ត៌មានបន្ថែម សូមចុច

Start  → **Programs** → **FastAccess**។

ផលិតភាព និង ទំនាក់ទំនង

អ្នកអាចប្រើប្រាស់កុំព្យូទ័ររបស់អ្នក ដើម្បីបង្កើតបទបង្ហាញ ខិត្តប័ណ្ណ កាតជូនពរ ក្រដាសផ្សព្វផ្សាយ និងសៀវភៅបញ្ជី។ អ្នកក៏អាចកែ មើល រូបថត និងរូបភាពឌីជីថលបានដែរ។ សូម ពិនិត្យមើលការបញ្ជាទិញរបស់អ្នក សំរាប់កម្មវិធីដែលបាន ដំឡើងក្នុងកុំព្យូទ័ររបស់អ្នក។

បន្ទាប់ពីភ្ជាប់អ៊ីនធើណែត អ្នកអាចបើកមើលវេបសាយ បង្កើតគណនីអ៊ីម៉ែល ផ្ទុកឡើង និងទាញយកឯកសារ និងធ្វើ កិច្ចការដែលពាក់ព័ន្ធដទៃទៀត។

ការកំសាន្ត និង ពហុព័ត៌មាន

អ្នកអាចប្រើកុំព្យូទ័ររបស់អ្នកដើម្បីមើលវីដេអូ លេងហ្គេម បង្កើតស៊ីឌី/ឌីវីឌីផ្ទាល់ខ្លួនអ្នក ស្តាប់តន្ត្រី និងស្ថានីយ៍វិទ្យុ។ ដេញយកអ្នករបស់អ្នក អាចគាំទ្រទម្រង់ឌីសមីខៀវច្រើនប្រភេទ ដូចជាស៊ីឌី ឌីវីឌី ឌីស Blu-ray (តាមជម្រើស)។

អ្នកអាចទាញយក ឬចតចម្លងរូបភាព និងឯកសារវីដេអូពីឧបករណ៍ចល័ត ដូចជាម៉ាស៊ីនថតឌីជីថល និងទូរស័ព្ទដៃ។ កម្មវិធីតាមជម្រើស អនុញ្ញាតឱ្យអ្នករៀបចំ និងបង្កើតឯកសារចម្រៀង និងវីដេអូ ដែលអាចចតចូលឌីសបាន រក្សាទុកក្នុងផលិតផលចល័ត ដូចជាម៉ាស៊ីនចាក់ MP3 និងឧបករណ៍កំសាន្តកាន់ដៃ ឬចាក់ និងមើលដោយផ្ទាល់លើទូរទស្សន៍ ម៉ាស៊ីនប្រូចិកទ័រ និងឧបករណ៍មើលភាពយន្តតាមផ្ទះ។

វិញ្ញាណដឹងអំពីការធ្លាក់

វិញ្ញាណដឹងអំពីការធ្លាក់ ការពារដេញយកកុំព្យូទ័រ របស់អ្នក ពីការខូចខាតដែលអាចកើតមានឡើង ដោយដឹងពីស្ថានភាពធ្លាក់ បណ្តាលមកពីការធ្លាក់កុំព្យូទ័រ ដោយចៃដន្យ។ នៅពេលដឹងពីស្ថានភាពធ្លាក់ដេញយកកុំព្យូទ័រ នឹងដាក់ឱ្យស្ថិតក្នុងស្ថានភាពសុវត្ថិភាព ដើម្បីការពារការខូចខាតដល់ក្បាលសំរាប់អាន/សរសេរ និងការបាត់បង់ទិន្នន័យ ណាមួយដែលអាចកើតមាន។ ដេញយកកុំព្យូទ័ររបស់អ្នកនឹងត្រឡប់មកប្រតិបត្តិការធម្មតាវិញ នៅពេលដែលលែងឃើញមានស្ថានភាពធ្លាក់តទៅទៀត។

Dell Dock

Dell Dock គឺជាបណ្តុំរូបតំណាងដែលផ្តល់ការចូលដំណើរការដោយងាយស្រួល ចំពោះកម្មវិធី ឯកសារ និងថតឯកសារដែលប្រើញឹកញាប់។ អ្នកអាចកែតម្រូវ Dock តាមចិត្តចង់បានដោយ៖

- បន្ថែម ឬយកចេញរូបតំណាង
- ផ្លាស់ប្តូរពណ៌ និងទីតាំងរបស់ Dock
- ដាក់រូបតំណាងទាក់ទងគ្នាជាប្រភេទផ្សេងៗ
- ប្តូរឥរិយាបថរបស់រូបតំណាង



បន្ថែមប្រភេទ

1. ចុចស្តាំលើ Dock, ចុច **Add**→ **Category**។
Add/Edit Category នឹងលេចឡើង។
2. ដាក់ចំណងជើងឱ្យប្រភេទក្នុងប្រអប់ **Title** ។
3. ជ្រើសរើសរូបតំណាងមួយសំរាប់ប្រភេទមួយ ពីប្រអប់ **Select an image:**.
4. ចុច **Save**។

បន្ថែមរូបតំណាង

អូស ហើយទំលាក់រូបតំណាងទៅលើ Dock ឬប្រភេទណាមួយ។



លុបប្រភេទ ឬ រូបតំណាងចេញ

1. ចុចស្តាំលើប្រភេទ ឬរូបតំណាង នៅលើ Dock ហើយចុច **Delete shortcut** ឬ **Delete category**។
2. អនុវត្តតាមការណែនាំនៅលើអេក្រង់។

កែតម្រូវ Dock តាមចិត្តចង់

1. ចុចស្តាំលើ Dock ហើយចុច **Advanced Setting...**។
2. ជ្រើសរើសយកជម្រើសដែលពេញចិត្ត ដើម្បីកែតម្រូវ Dock តាមចិត្តចង់បាន

ការបម្រុងទុកទិន្នន័យសុវត្ថិភាពរបស់ Dell លើប្រព័ន្ធអ៊ីនធឺណែត

-  **ចំណាំ:** ទិន្នន័យសុវត្ថិភាពរបស់ Dell តាមប្រព័ន្ធអ៊ីនធឺណែត ប្រហែលជាមិនមាននៅគ្រប់តំបន់ទេ។
-  **ចំណាំ:** គេណែនាំឱ្យភ្ជាប់ប្រព័ន្ធអ៊ីនធឺណែត broadband សំរាប់ល្បឿនលឿននៃការទាញផ្ទុក/ការទាញយក។

ទិន្នន័យសុវត្ថិភាពរបស់ Dell តាមប្រព័ន្ធអ៊ីនធឺណែត គឺជាសេវាស្រោចស្រង់ និងបម្រុងទុក ដោយស្វ័យប្រវត្តិដែលអាចជួយការពារទិន្នន័យ និងឯកសារសំខាន់ៗដទៃទៀតរបស់អ្នកពីឧប្បត្តិហេតុមហន្តរាយផ្សេងៗ ដូចជាចោរលួច អគ្គិភ័យ គ្រោះធម្មជាតិ។ អ្នកអាចទទួលបានសេវានេះនៅលើកុំព្យូទ័ររបស់អ្នក ដោយប្រើនូវគណនីដែលការពារដោយលេខសម្ងាត់។

ដើម្បីជ្រាបព័ត៌មានបន្ថែម សូមទៅមើល delldatasafe.com។

ដើម្បីរៀបចំតារាងពេលវេលានៃការបម្រុងទុក:

1. ចុចពីរដងលើរូបតំណាង Dell DataSafe Online  នៅលើរបារកិច្ចការ។
2. សូមអនុវត្តតាមការណែនាំនៅលើអេក្រង់។

ការដោះស្រាយបញ្ហា

ផ្នែកនេះផ្តល់ព័ត៌មានអំពីដំណោះស្រាយបញ្ហាសំរាប់ កុំព្យូទ័ររបស់អ្នក។ បើសិនអ្នកមិនអាចដោះស្រាយបញ្ហាបាន ដោយអនុវត្តតាមការណែនាំខាងក្រោម សូមមើលផ្នែក “ការប្រើប្រាស់ឧបករណ៍ជំនួយ” នៅទំព័រ 57 ឬផ្នែក “ទាក់ទង Dell” នៅទំព័រ 80។



ការព្រមាន: មានតែបុគ្គលិកបំរើសេវាដែល ទទួលបានការបណ្តុះបណ្តាលប៉ុណ្ណោះ ដែលអាចគូរតែដោះតម្របកុំព្យូទ័រ។ សូមមើលផ្នែក *ការណែនាំអំពីសេវា* support.dell.com/manuals សំរាប់ការណែនាំអំពីសេវាកម្មកំរិតខ្ពស់។

បញ្ហារបស់អេក្រង់ Touch Screen

លក្ខណៈពិសេសខ្លះ ឬទាំងអស់របស់ multi-touch មិនដំណើរការទេ —

- លក្ខណៈពិសេសរបស់អេក្រង់ touch screen មួយចំនួន ប្រហែលជាត្រូវបានគេមិនអនុញ្ញាត។ ដើម្បីអនុញ្ញាត លក្ខណៈពិសេសរបស់អេក្រង់ touch screen សូមចុច **Start**  → **Control Panel** → **Hardware and Sound** → **Pen and Touch**។
- លក្ខណៈពិសេសរបស់ multi-touch អាចមិនគាំទ្រ ដោយកម្មវិធី។

ការដោះស្រាយបញ្ហា

សំលេងកូដប៊ុប

កុំល្ងូទ័ររបស់អ្នកអាចបញ្ចេញសំលេងច្រើនដងក្នុងកំឡុងពេលចាប់ផ្តើម បើសិនជាមានកំហុស ឬបញ្ហា។ កូដប៊ុបផ្ទុនៗ ជាបន្តបន្ទាប់ បង្ហាញឱ្យឃើញពីបញ្ហា។ បើសិនជាមានសំលេងសូមសរសេរលេខកូដប៊ុប ហើយទាក់ទងជាមួយ Dell (សូមមើលផ្នែក “ទាក់ទង Dell” នៅទំព័រ 80)។

 **ចំណាំ:** ដើម្បីដោះដូរគ្រឿងបន្លាស់សូមមើលផ្នែក *ការណែនាំអំពីសេវា* នៅលើ support.dell.com/manuals។

លេខកូដប៊ុប	បញ្ហាដែលអាចកើតមាន
មួយ	អាចខូចបិតប្រព័ន្ធ — ខូច BIOS ROM checksum
ពីរ	អត់មាន RAM ចំណាំ: បើសិនជាអ្នកបានដំឡើងឬដូរម៉ូឌុលអង្គចងចាំ សូមឱ្យប្រាកដថាម៉ូឌុលអង្គចងចាំនោះជាក់ត្រឹមត្រូវតាមកន្លែង។
បី	អាចខូចបិតប្រព័ន្ធ — កំហុសរបស់សំណុំឈើប
បួន	ខូច RAM សំរាប់អាន/សរសេរ
ប្រាំ	ខូចនាឡិកា Real Time
ប្រាំមួយ	ខូចកាតរីដេអូ ឬឈើប
ប្រាំពីរ	ខូចម៉ាស៊ីនដំណើរការ
ប្រាំបី	ខូចអេក្រង់

បញ្ហាណិតវើក ការភ្ជាប់ប្រព័ន្ធអត់ខ្សែ

បើសិនជាបាត់ប្រព័ន្ធលើកវើកអត់ខ្សែ — រោគទ័រអត់ខ្សែ
ស្ថិតក្រៅបណ្តាញ ឬបណ្តាញអត់ខ្សែមិនបានអនុញ្ញាតនៅលើ
កុំព្យូទ័រ។

- សូមឱ្យប្រាកដថាប្រព័ន្ធអត់ខ្សែត្រូវបានអនុញ្ញាត
លើកុំព្យូទ័របស់អ្នក (សូមមើលផ្នែក “អនុញ្ញាត
ឬមិនអនុញ្ញាតប្រព័ន្ធអត់ខ្សែ” នៅទំព័រ 14)។
- សូមពិនិត្យមើលរោគទ័រអត់ប្រើខ្សែរបស់អ្នក ដើម្បីឱ្យប្រាកដ
ថារោគទ័រត្រូវបានបើក ហើយតភ្ជាប់ទៅប្រភពទិន្នន័យរបស់
អ្នក (ម៉ូដឹមខ្សែ ឬហាបបណ្តាញ)។
- ស្តារការតភ្ជាប់របស់អ្នកឡើងវិញទៅនឹងរោគទ័រអត់បុ
រីខ្សែ (សូមមើលផ្នែក “ការដំឡើងប្រព័ន្ធអត់ប្រើខ្សែ”
នៅលើទំព័រ 17)។
- សញ្ញារំខានអាចនឹងកំពុងទប់ស្កាត់ ឬផ្អាកការតភ្ជាប់បណ្តាញ
អត់ប្រើខ្សែរបស់អ្នក។ ព្យាយាមផ្លាស់ទីកុំព្យូទ័រឱ្យមកជិត
រោគទ័រអត់ប្រើខ្សែរបស់អ្នក។

ការតភ្ជាប់ដែលមានខ្សែ

បើសិនជាការតភ្ជាប់បណ្តាញដែលប្រើខ្សែបាត់ —
ខ្សែអាចរលុង ឬខូច។

សូមពិនិត្យមើលខ្សែ ដើម្បីឱ្យប្រាកដថាវាបានដោតចូល
ហើយមិនខូច។

បញ្ហាភ្លើង

បើសិនជាពន្លឺភ្លើងបិទ — កុំព្យូទ័រត្រូវបានបិទ ឬមិន
កាន់ភ្លើង។

- ចុចប៊ូតុងបិទបើក។ កុំព្យូទ័រ នឹងបន្តប្រតិបត្តិការតាមធម្មតា បើសិនជាវាបិទ ឬស្ថិតក្នុងស្ថានភាពសម្ងំ។
- ដាក់អាដាប់ទ័រ AC ចូលទៅក្នុងឧបករណ៍ភ្លើងនៅលើកុំព្យូទ័រ និងព្រីភ្លើងជញ្ជាំង។
- បើសិនជាអាដាប់ទ័រ AC ត្រូវបានដោតចូលទៅក្នុងខ្សែព្រីភ្លើង សូមឱ្យប្រាកដថាខ្សែព្រីភ្លើងដោតចូលទៅនឹងព្រីភ្លើងជញ្ជាំង ហើយឱ្យប្រាកដថាព្រីភ្លើងបើក។
- ពង្វាងជាបណ្តោះអាសន្ននូវឧបករណ៍ការពារភ្លើង ព្រីភ្លើងខ្សែរ៉ឺម៉ក ដើម្បីបញ្ជាក់ថាកុំព្យូទ័របើកបានត្រឹមត្រូវ។

- សូមឱ្យប្រាកដថាព្រីភ្លើងជញ្ជាំង ដំណើរការ ដោយធ្វើតេស្តវាជាមួយនឹងឧបករណ៍មួយទៀត ដូចជាអំពូលភ្លើង។
- ពិនិត្យមើលការតភ្ជាប់អាដាប់ទ័រ AC ។
បើសិនជាអាដាប់ទ័រ AC មានពន្លឺ សូមឱ្យប្រាកដថាភ្លើងលើអាដាប់ទ័រ AC បើក។
- បើសិនជាបញ្ហានៅតែកើតមានឡើង សូមទំនាក់ទំនងទៅ Dell (សូមមើលផ្នែក “ទាក់ទង Dell” នៅទំព័រ 80)។

បើសិនជាភ្លើងបិទបើក មានពណ៌សលាត

ហើយកុំព្យូទ័រគាំង — អេក្រង់អាចគាំង។

- សង្កត់ប៊ូតុងបិទបើករហូតដល់កុំព្យូទ័របិទ ហើយបន្ទាប់មកបើកវាឡើងវិញ។
- បើសិនជាបញ្ហានៅតែកើតមានឡើង សូមទំនាក់ទំនងទៅ Dell (សូមមើលផ្នែក “ទាក់ទង Dell” នៅទំព័រ 80)។

បើសិនជាភ្លើងបិទបើក មានពណ៌សត្រង់ភ្លែត — កុំល្ងម្រៃស្ថិត ក្នុងស្ថានភាពរង់ចាំ ឬអេក្រង់អាចគាំង។

- ចុចប៊ូតុងនៅលើយីបិត រំកិលកណ្តុរដែលបានភ្ជាប់ ឬធ្វើចលនាស្រាមដៃលើបន្ទះចុច ឬចុចប៊ូតុងបិទបើក ដើម្បី ត្រឡប់ទៅប្រតិបត្តិការតាមធម្មតាវិញ។
- បើសិនជាអេក្រង់គាំង សូមចុចប៊ូតុងបិទបើករហូតកុំល្ងម្រៃ បិទ រួចហើយបើកវាឡើងវិញ។
- បើសិនជាបញ្ហានៅតែកើតមានឡើង សូមទំនាក់ទំនងទៅ Dell (សូមមើលផ្នែក “ទាក់ទង Dell” នៅទំព័រ 80)។

បើសិនជាអ្នកជួបប្រទះសញ្ញារំខានដែលទប់ស្កាត់ការទទួល របស់កុំល្ងម្រៃ — សញ្ញារំខានកំពុងបង្កើតការរំខាន ដោយផ្អាក ឬទប់ស្កាត់សញ្ញាផ្សេងៗ។ មូលហេតុមួយចំនួននៃការរំខាន រួមមាន:

- ខ្សែភ្លើង ខ្សែយីបិត និងខ្សែកណ្តុរ
- ឧបករណ៍ច្រើនគ្រុលបានភ្ជាប់ទៅនឹងព្រីភ្លើងតែមួយ។
- ព្រីភ្លើងច្រើនភ្ជាប់ទៅនឹងព្រីជាប់ជញ្ជាំងតែមួយ។

បញ្ហាអង្គចងចាំ

បើសិនជាអ្នកទទួលសារដែលថាមិនមានអង្គចងចាំគ្រប់គាន់ —

- សូមរក្សាទុក ហើយបិទឯកសារដែលបើកទាំងឡាយ ហើយចាកចេញពីកម្មវិធីដែលបានបើក ដែលអ្នកមិនប្រើប្រាស់ ដើម្បីមើលថាតើនេះអាចដោះស្រាយ រាយបញ្ហាដែរឬទេ។
- សូមមើលឯកសារកម្មវិធីសំរាប់តម្រូវការអង្គចងចាំអតិបរមា។ បើចាំបាច់ ដំឡើងអង្គចងចាំបន្ថែម (សូមមើលផ្នែក *ការណែនាំអំពីសេវា* នៅលើ support.dell.com/manuals)។
- ដោះដោតម៉ូឌុលអង្គចងចាំចូលក្នុងមុខតំណឡើងវិញ (សូមមើលផ្នែក *ការណែនាំអំពីសេវា* នៅលើ support.dell.com/manuals)។
- បើសិនជាបញ្ហានៅតែកើតមានឡើង សូមទំនាក់ទំនងទៅ Dell (សូមមើលផ្នែក “ទាក់ទង Dell” នៅទំព័រ 80)។

ការដោះស្រាយបញ្ហា

បើសិនជាអ្នកជួបបញ្ហាអង្គចងចាំដទៃទៀត —

- សូមដំណើរការកម្មវិធី Dell Diagnostics (សូមមើលផ្នែក “Dell Diagnostics” នៅទំព័រ 61)។
- បើសិនជាបញ្ហានៅតែកើតមានឡើង សូមទំនាក់ទំនងទៅ Dell (សូមមើលផ្នែក “ទាក់ទង Dell” នៅទំព័រ 80)។

ការជាប់គាំង និង បញ្ហាកម្មវិធី

បើសិនជាកុំព្យូទ័រមិនចាប់ផ្តើមដំណើរការ — សូមឱ្យប្រាកដថាខ្សែភ្លើងបានតភ្ជាប់ទៅនឹងកុំព្យូទ័រ និងព្រីជាប់ជញ្ជាំង។

បើសិនជាកម្មវិធីមួយជាប់គាំង —

បិទកម្មវិធី:

1. ចុច <Ctrl><Shift><Esc> ដំណាលគ្នា។
2. ចុច **Applications**។
3. ចុចកម្មវិធីដែលគាំង។
4. ចុច **End Task**។

បើសិនជាកម្មវិធីនៅតែគាំងដដែលៗ —

សូមពិនិត្យមើលឯកសារអំពីកម្មវិធី។ បើចាំបាច់ សូមលុបហើយដំឡើងកម្មវិធីឡើងវិញ។



ចំណាំ: ជាទូទៅកម្មវិធី មានភ្ជាប់ការណែនាំអំពីការដំឡើងក្នុងឯកសារ ឬស៊ីឌីកម្មវិធី។

បើសិនជាកុំព្យូទ័រជាប់គាំង ឬអេក្រង់ពណ៌ខៀវលេចឡើង។ —



ប្រយ័ត្ន: អ្នកអាចបាត់ទិន្នន័យ បើសិនជាអ្នកមិនអាចបិទប្រព័ន្ធប្រតិបត្តិការ។

បើសិនជាកុំព្យូទ័ររបស់អ្នកនៅតែគាំង បន្ទាប់ពីចុចប៊ូតុងណាមួយនៅលើយឺបិត ឬរកិលកណ្តុរ សូមចុចប៊ូតុងបិទបើកយ៉ាងហោច 8 ទៅ 10 វិនាទី រហូតដល់កុំព្យូទ័របិទ រួចហើយចាប់ផ្តើមកុំព្យូទ័ររបស់អ្នកឡើងវិញ។

បើសិនជាកម្មវិធី បានរចនាឡើងសំរាប់ប្រព័ន្ធប្រតិបត្តិការ

Microsoft® Windows® មុនៗ —

សូមដំណើរការកម្មវិធី Compatibility Wizard។ កម្មវិធី Compatibility Wizard កំណត់រចនាសម្ព័ន្ធឱ្យកម្មវិធីមួយ ដើម្បីឱ្យកម្មវិធីនោះដំណើរការទៅបានក្នុងបរិស្ថានស្រដៀងគ្នា ទៅនឹងបរិស្ថាននៃប្រព័ន្ធប្រតិបត្តិការ Microsoft Windows កំណែមុនៗ។

ដើម្បីដំណើរការកម្មវិធី Compatibility Wizard:

Windows 7

1. ចុច **Start**  → **Control Panel** → **Programs** → **Run programs made for previous versions of Windows**។
2. ក្នុងអេក្រង់ស្វាគមន៍ សូមចុច **Next**។
3. អនុវត្តតាមការណែនាំនៅលើអេក្រង់។

Windows Vista

1. ចុច **Start**  → **Control Panel** → **Programs** → **Use an older program with this version of Windows**។
2. ក្នុងអេក្រង់ស្វាគមន៍ សូមចុច **Next**។
3. អនុវត្តតាមការណែនាំនៅលើអេក្រង់។

បើសិនជាអ្នកមានបញ្ហាជាមួយកម្មវិធីដទៃទៀត —

- សូមបម្រុងទុកឯកសាររបស់អ្នកភ្លាមៗ។
- ប្រើកម្មវិធីស្តែនមេរោត ដើម្បីពិនិត្យមើល ដរាបយើង ឬស៊ីឌី។
- រក្សាទុក ហើយបិទឯកសារ ឬកម្មវិធីដែលបើក ហើយបិទកុំព្យូទ័ររបស់អ្នក ចេញពីម៉ឺនុយ **Start**  ។

ការដោះស្រាយបញ្ហា

- ពិនិត្យមើលឯកសារកម្មវិធី ឬទាក់ទងអ្នកផលិតកម្មវិធីសំរាប់ ព័ត៌មានអំពីការដោះស្រាយបញ្ហា:
 - សូមឱ្យប្រាកដថាកម្មវិធីមានលក្ខណៈឆបគ្នាជាមួយនឹង ប្រព័ន្ធប្រតិបត្តិការ ដែលបានដំឡើងលើកុំព្យូទ័ររបស់ អ្នក។
 - សូមឱ្យប្រាកដថាកុំព្យូទ័ររបស់អ្នកបំពេញតំរូវការផ្នែក រឹងអប្បបរមា ដើម្បីដំណើរការកម្មវិធី។ សូមមើលឯកសារ អំពីកម្មវិធីសំរាប់ព័ត៌មានបន្ថែម។
 - សូមឱ្យប្រាកដថាកម្មវិធី ត្រូវបានដំឡើង ហើយកំណត់ រចនាសម្ព័ន្ធបានត្រឹមត្រូវ។
 - ផ្ទៀងផ្ទាត់ថាកម្មវិធីបញ្ហាឧបករណ៍ មិនប្រឆាំងនឹងកម្មវិធី។
 - បើចាំបាច់ លុប ហើយដំឡើងកម្មវិធីឡើងវិញ។

ការប្រើប្រាស់ឧបករណ៍ជំនួយ

មជ្ឈមណ្ឌលជំនួយរបស់ Dell

ផ្ទាំងវីនដូ កម្មវិធី Dell ជួយអ្នកស្វែងរកសេវាជំនួយ និងព័ត៌មានអំពីប្រព័ន្ធដែលអ្នកត្រូវការ។ ដើម្បីចាប់ផ្តើមកម្មវិធីនេះ សូមចុច

រូបតំណាងនៅលើបាកិតូការ  ។

គេហទំព័ររបស់ **Dell Support Center** បង្ហាញព័ត៌មានពីលេខម៉ូដែលដក់ព្យាបាល លេខស្លាកសេវាកម្ម លេខកូដសេវាកម្មហ្វីស និងព័ត៌មានទំនាក់ទំនងសេវាកម្ម។



ជំនួយដោយខ្លួនឯង
(ការដោះស្រាយបញ្ហា សុវត្ថិភាព
ដំណើរការប្រព័ន្ធ ណិតវើក/អ៊ិនធើណែត
ការបម្រុងទុក ការសង្គ្រោះឯកសារ
និងប្រព័ន្ធប្រតិបត្តិការរបស់ Windows)



ការព្រមាន (ការព្រមានអំពីជំនួយបច្ចេកទេសដែលទាក់ទងនឹងកុំព្យូទ័ររបស់អ្នក)



ជំនួយពី Dell (ជំនួយបច្ចេកទេសដោយប្រើកម្មវិធី DellConnect™, សេវាអតិថិជន, ការបណ្តុះបណ្តាល និងការបង្រៀន, ជំនួយដោយប្រើកម្មវិធី Solution Station™, និងការស្កេនតាមអ៊ិនធើណែតជាមួយនឹង PC CheckUp)



អំពីប្រព័ន្ធរបស់អ្នក (ឯកសារប្រព័ន្ធព័ត៌មានអំពីការធានា ព័ត៌មានអំពីប្រព័ន្ធការតំឡើងកំរិត & ឧបករណ៍បន្សំ)

សំរាប់ព័ត៌មានបន្ថែមអំពី **Dell Support Center** និងឧបករណ៍ជំនួយដែលមាន សូមចុចតាម **Services** នៅលើ support.dell.com។

My Dell Downloads

 **ចំណាំ:** My Dell Downloads អាចមិនមាននៅគ្រប់តំបន់ទេ។

កម្មវិធីខ្លះ ដែលបានបញ្ចូលពីមុនក្នុងកុំព្យូទ័រថ្មីរបស់អ្នក មិនបានបញ្ចូលនូវការបម្រុងទុកស៊ីឌី ឬឌីវីឌីទេ។ កម្មវិធីនេះ មាននៅឯ My Dell Downloads។ ពីវេបសាយនេះ អ្នកអាច ទាញយកកម្មវិធីដែលមានសំរាប់ការដំឡើងឡើងវិញ ឬការ បង្កើតនូវមីឌីឌីបម្រុងទុកផ្ទាល់ខ្លួនរបស់អ្នក។

ដើម្បីចុះឈ្មោះ ប្រើប្រាស់កម្មវិធី My Dell Downloads:

1. សូមទៅ downloadstore.dell.com/media។
2. សូមអនុវត្តតាមការណែនាំនៅលើអេក្រង់ ដើម្បីចុះឈ្មោះ និងទាញយកកម្មវិធីនេះ។

ដំឡើងឡើងវិញ ឬបង្កើតមីឌីឌីបម្រុងទុករបស់កម្មវិធី សំរាប់ប្រើប្រាស់នៅថ្ងៃក្រោយ។

សារប្រព័ន្ធ

បើសិនជាកុំព្យូទ័ររបស់អ្នក មានបញ្ហា ឬកំហុស វាអាចបង្ហាញនូវសារប្រព័ន្ធមួយ ដែលនឹងជួយអ្នកក្នុងការកំណត់ មូលហេតុ និងវិធានការដើម្បីដោះស្រាយបញ្ហា។

 **ចំណាំ:** បើសិនជាសារដែលអ្នកបានទទួល មិនបានរាយក្នុងឧទាហរណ៍ខាងក្រោម សូមមើលឯកសារប្រព័ន្ធប្រតិបត្តិការ ឬឯកសារកម្មវិធី ដែលកំពុងដំណើរការនៅពេលសារលេចឡើង។ ជំនួសមកវិញ អ្នកអាចមើល *ការណែនាំអំពីបច្ចេកវិទ្យា Dell* ដែលមាននៅលើជញ្ជីយ័រឬនៅលើ support.dell.com/manuals ឬទាក់ទងមក Dell (សូមមើលផ្នែក “ទាក់ទង Dell” នៅទំព័រ 80)។

Alert! Previous attempts at booting this system have failed at checkpoint [nnnn]. For help in resolving this problem, please note this checkpoint and contact Dell Technical Support (ប្រមាទៈ ការព្យាយាមនៅពេលមុនក្នុងការប៊ូតប្រព័ន្ធនេះ មានបញ្ហានៅចំណុចត្រួតពិនិត្យ [nnnn]។ សំរាប់ជាជំនួយក្នុង ការដោះស្រាយបញ្ហានេះ សូមចំណាំចំណុចត្រួតពិនិត្យនេះ ហើយសុំទាក់ទងក្រុមការងារបច្ចេកទេសរបស់ **Dell Technical Support**) — កុំព្យូទ័រមិនអាចបញ្ចប់ទម្រង់ការប៊ូត ចំនួន៣ដង ជាប់ៗគ្នា សំរាប់កំហុសដដែលៗ។ សូមទាក់ទង Dell (សូមមើលផ្នែក “ទាក់ទង Dell” នៅលើទំព័រ 80)។

CMOS checksum error (កំហុស CMOS checksum) — អាចខូចបិតប្រព័ន្ធ ឬ ថ្ម RTC ជិតអស់។ ដូរថ្ម (សូមមើលផ្នែក *ការណែនាំអំពីសេវា* នៅលើ support.dell.com/manuals) ឬទាក់ទងមក Dell (សូមមើលផ្នែក “ទាក់ទង Dell” នៅទំព័រ 80)។

CPU fan failure (ខូចកង្ហារ CPU) — កង្ហារ CPU ខូច។ ដូរកង្ហារ CPU (សូមមើលផ្នែក *ការណែនាំអំពីសេវា* នៅលើ support.dell.com/manuals)។

Hard-disk drive failure (ខូចដ្យាយវីឌីសរឹង) — អាចខូចដ្យាយវីឌីស ក្នុងកំឡុងពេល POST។ សូមទាក់ទង Dell (សូមមើលផ្នែក “ទាក់ទង Dell” នៅលើទំព័រ 80)។

Hard-disk drive read failure (ខូចដ្យាយវីឌីសរឹងសំរាប់អាន) — អាចខូចដ្យាយវីឌីស ក្នុងកំឡុងពេលសាកល្បងប៊ូត HDD ។ សូមទាក់ទង Dell (សូមមើលផ្នែក “ទាក់ទង Dell” នៅលើទំព័រ 80)។

Keyboard failure (ខូចយីបិត) — ខូចយីបិត ឬខ្សែចូរលុង។

ដើម្បីដូរយីបិត សូមមើលផ្នែក *ការណែនាំអំពីសេវា* នៅលើ support.dell.com/manuals។

No boot device available (មិនមានឧបករណ៍ប៊ូត) — មិនមានភាគថាសដែលអាចប៊ូតបាននៅលើដ្យាយវីឌីសរឹង រលុងខ្សែថាសរឹង ឬមិនមានឧបករណ៍ដែលអាចប៊ូតបាន។

ការប្រើប្រាស់ឧបករណ៍ជំនួយ

- បើសិនជាថាសរឹង គឺជាឧបករណ៍ប៊ុតរបស់អ្នក សូមឱ្យប្រាកដថាខ្សែត្រូវបានតភ្ជាប់ ហើយដង្កាយត្រូវបានដំឡើងត្រឹមត្រូវ និងធ្វើជាឧបករណ៍ចាប់ផ្តើមឡើង។
- ចូលក្នុងកម្មវិធីដំឡើងប្រព័ន្ធ ហើយឱ្យប្រាកដថាព័ត៌មានលំដាប់នៃការប៊ុត គឺត្រឹមត្រូវ (សូមមើលផ្នែក *ការណែនាំអំពីបច្ចេកវិទ្យារបស់ Dell* ដែលមាននៅលើដង្កាយរឹង ឬនៅលើ support.dell.com/manuals)។

No timer tick interrupt (អ្នកកំណត់ពេលវេលាមិនបានផ្តល់សញ្ញាឱ្យដឹង) — ឈឺបនៅលើបិតប្រព័ន្ធប្រហែលជាមិនដំណើរការ ឬខូចបិតប្រព័ន្ធ។ សូមទាក់ទង Dell (សូមមើលផ្នែក “ទាក់ទង Dell” នៅលើទំព័រ 80)។

USB over current error (USB ធ្វើឱ្យមានបញ្ហា) — ដកឧបករណ៍ USB ចេញ។ ឧបករណ៍ USB របស់អ្នកត្រូវការភ្លើងបន្ថែម ដើម្បីដំណើរការបានត្រឹមត្រូវ។ ប្រើប្រភពភ្លើងក្រៅ ដើម្បីតភ្ជាប់ឧបករណ៍ USB ឬបើសិនជាឧបករណ៍របស់អ្នកមានខ្សែ USB ពីរ សូមតភ្ជាប់ទាំងពីរ។

CAUTION - Hard Drive SELF MONITORING SYSTEM has reported that a parameter has exceeded its normal operating range. Dell recommends that you back up your data regularly. A parameter out of range may or may not indicate a potential hard drive problem (ប្រយ័ត្ន - ប្រព័ន្ធតាមដានរបស់ផ្នែករឹង បានរាយការណ៍អំពីប៉ារ៉ាម៉ែត្រមួយដែលហួសពីកំរិតប្រតិបត្តិការធម្មតារបស់វា។ Dell សូមណែនាំឱ្យអ្នកបម្រុងទុកទិន្នន័យរបស់អ្នកឱ្យបានទៀតទាក់។ ប៉ារ៉ាម៉ែត្រមួយដែលហួសពីកំរិត អាច ឬមិនអាចបង្ហាញអំពីបញ្ហាដែលកើតមានចំពោះផ្នែករឹងបានទេ) — កំហុស S.M.A.R.T អាចបណ្តាលឱ្យខូចដល់ដង្កាយរឹង។ សូមទាក់ទង Dell (សូមមើលផ្នែក “ទាក់ទង Dell” នៅលើទំព័រ 80)។

ដំណោះស្រាយបញ្ហាសំរាប់ផ្នែករឹង



បើសិនជាឧបករណ៍មិនត្រូវបានរកឃើញនៅពេលដំឡើងប្រព័ន្ធប្រតិបត្តិការ ឬរកឃើញប៉ុន្តែមិនបានកំណត់រចនាសម្ព័ន្ធបានត្រឹមត្រូវ អ្នកអាចប្រើ **កម្មវិធីដំណោះស្រាយបញ្ហាផ្នែករឹង** ដើម្បីដោះស្រាយភាពមិនឆបគ្នានេះបាន។

ដើម្បីចាប់ផ្តើម ដំណោះស្រាយបញ្ហាផ្នែករឹង:

1. ចុច **Start**  → **ជំនួយ and Support**។
2. វាយពាក្យ `hardware troubleshooter` (ដំណោះស្រាយបញ្ហាសំរាប់ផ្នែករឹង) នៅក្នុងប្រអប់ស្វែងរកហើយចុច `<Enter>` ដើម្បីចាប់ផ្តើម ស្វែងរក។
3. ក្នុងលទ្ធផលនៃការស្វែងរក សូមជ្រើសរើសជម្រើសដែលពិពណ៌នាត្រូវបំផុតចំពោះបញ្ហា ហើយអនុវត្តតាមដំណាក់កាលនៃការដោះស្រាយ។

កម្មវិធី Dell Diagnostics

បើសិនជាអ្នកជួបបញ្ហាជាមួយកុំព្យូទ័ររបស់អ្នក សូមពិនិត្យមើលផ្នែក “ការជាប់គាំង និងបញ្ហាកម្មវិធី” នៅលើទំព័រ 54 ហើយដំណើរការកម្មវិធី Dell Diagnostics មុនពេលអ្នកទាក់ទងទៅក្រុមហ៊ុន Dell ដើម្បីសុំជំនួយបច្ចេកទេស។ ជាអនុសាសន៍ អ្នកគួរតែបោះពុម្ពបែបបទទាំងនេះជាមុនសិន មុននឹងអ្នកចាប់ផ្តើម ។

-  **ចំណាំ:** កម្មវិធី Dell Diagnostics ដើរតែជាមួយកុំព្យូទ័រ Dell ប៉ុណ្ណោះ។
-  **ចំណាំ:** ឌីស *Drivers and Utilities* គឺអាចជ្រើសរើសបាន ហើយប្រហែលជាមិនមានភ្ជាប់មកជាមួយនឹងកុំព្យូទ័ររបស់អ្នកទេ។

សូមឱ្យប្រាកដថា ឧបករណ៍ដែលអ្នកចង់សាកល្បងបង្ហាញក្នុងកម្មវិធីដំឡើងប្រព័ន្ធ ហើយមានសកម្មភាព។ ចុច `<F2>` កំឡុងពេល POST (Power On Self Test) ដើម្បីចូលទៅកាន់ឧបករណ៍ System Setup (BIOS)។

ការប្រើប្រាស់ឧបករណ៍ជំនួយ

ចាប់ផ្តើមកម្មវិធី Dell Diagnostics ពីដង្វាយរឹងរបស់អ្នក
ឬពីឌីស *Drivers and Utilities* ។

ការចាប់ផ្តើមកម្មវិធី Dell Diagnostics

ពីដង្វាយរឹងរបស់អ្នក

កម្មវិធី Dell Diagnostics

ស្ថិតនៅលើផ្នែកនៃឧបករណ៍វិភាគរោគ

ដែលបង្កប់លើដង្វាយរឹង។

 **ចំណាំ:** បើសិនជាកុំព្យូទ័ររបស់អ្នកមិនអាចបង្ហាញរូបភាព
អេក្រង់ សូមទាក់ទង Dell (សូមមើលផ្នែក “ទាក់ទង
Dell” នៅទំព័រ 80)។

1. សូមឱ្យប្រាកដថាកុំព្យូទ័រ បានតភ្ជាប់ទៅនឹងព្រីជាប់ជញ្ជាំង
ដែលគេដឹងថាវាដើរជាធម្មតា។
2. បើក (ឬចាប់ផ្តើមបើកឡើងវិញ)កុំព្យូទ័ររបស់អ្នក ។
3. នៅពេលឡូហ្គោ DELL™ លេចឡើង សូមចុច <F12>
ភ្លាម។ ជ្រើសរើស **Diagnostics** ពីមីនុយប៊ុត ហើយចុច
<Enter>.
ការធ្វើដូច្នេះ នឹងជួយវាយតម្លៃប្រព័ន្ធមុនពេលចាប់ផ្តើម
ការប៊ុត (PSA) នៅលើកុំព្យូទ័ររបស់អ្នក។

 **ចំណាំ:** បើសិនជាអ្នករង់ចាំយូរពេក ហើយឡូហ្គោប្រព័ន្ធ
ប្រតិបត្តិការលេចឡើង សូមបន្តរង់ចាំរហូតអ្នកឃើញផ្ទាំង
Microsoft® Windows® បន្ទាប់មកសូមចុចកុំព្យូទ័ររបស់
អ្នក ហើយព្យាយាមម្តងទៀត។

 **ចំណាំ:** បើសិនជាអ្នកឃើញសារបង្ហាញថា no
diagnostic utility partition has been found
សូមដំណើរការកម្មវិធី Dell Diagnostics ពីឌីស
Drivers and Utilities។

បើសិនជា PSA ត្រូវបានគេហៅ:

- a. PSA នឹងចាប់ផ្តើមដំណើរការសាកល្បង។
- b. បើសិនជា PSA បញ្ចប់ទៅដោយជោគជ័យ
សារដូចខាងក្រោមនឹងបង្ហាញ: “No problems
have been found with this
system so far. Do you want
to run the remaining memory
tests? This will take
about 30 minutes or more.
Do you want to continue?
(Recommended) .”

- c. បើសិនជាអ្នកជួបបញ្ហាអង្គចងចាំ សូមចុច <y>, ពុំនោះទេចុច <n> ។ សារដូចខាងក្រោមនឹងលេចឡើង: "Booting Dell Diagnostic Utility Partition. Press any key to continue."
- d. ចុចប៊ូតុងណាមួយ ដើម្បីបន្តទៅផ្ទាំង **Choose An Option** ។

បើសិនជា **PSA** មិនត្រូវបានគេហៅ:

ចុចប៊ូតុងណាមួយ ដើម្បីចាប់ផ្តើមកម្មវិធី Dell Diagnostics ពីផ្នែកនៃឧបករណ៍សំរាប់រករោគវិជ្ជមាននៅលើដង្វាយរឹងរបស់អ្នក ហើយចូលទៅក្នុងផ្ទាំង **Choose An Option** ។

- 4. ជ្រើសរើសការសាកល្បងដែលអ្នកចង់ដំណើរការ។
- 5. បើសិនជាជួបបញ្ហាលេចធ្វើតេស្ត , សារមួយលេចឡើងដោយមានកូដកំហុស និងការពិពណ៌នាអំពីបញ្ហា។ កត់លេខកូដកំហុស និងបរិយាយអំពីបញ្ហា ហើយទាក់ទង Dell (សូមមើលផ្នែក "ទាក់ទង Dell" នៅទំព័រ 80)។

 **ចំណាំ:** ស្លាកសេវា សំរាប់កុំព្យូទ័ររបស់អ្នក បង្ហាញនៅផ្នែកខាងលើអេក្រង់សាកល្បងនីមួយៗ។ ស្លាកសេវាជួយអ្នកក្នុងការកំណត់សំគាល់កុំព្យូទ័ររបស់អ្នកនៅពេលអ្នកទាក់ទង Dell។

- 6. នៅពេលការសាកល្បងបញ្ចប់ សូមបិទអេក្រង់សាកល្បងដើម្បីត្រឡប់ទៅផ្ទាំង **Choose An Option** ។
- 7. ដើម្បីចាកចេញពីកម្មវិធី Dell Diagnostics និងចាប់ផ្តើមកុំព្យូទ័រ សូមចុច **Exit**។

ការចាប់ផ្តើមកម្មវិធី Dell Diagnostics ចេញពីឌីស Drivers and Utilities

 **ចំណាំ:** ផ្ទាំងវីនដូ *Drivers and Utilities* អាចមិនមានភ្ជាប់មកជាមួយកុំព្យូទ័ររបស់អ្នក។

- 1. សឹកឌីស *Drivers and Utilities* ចូល។
- 2. បិទ ហើយចាប់ផ្តើមកុំព្យូទ័រឡើងវិញ។ នៅពេលឡូហ្គោ DELL លេចឡើង សូមចុច <F12> ភ្លាម។

ការប្រើប្រាស់ឧបករណ៍ជំនួយ

- ✍ **ចំណាំ:** បើសិនជាអ្នករង់ចាំយូរពេក ហើយ ឡូហ្គោប្រព័ន្ធប្រតិបត្តិការលេចឡើង សូមបន្តរង់ចាំរហូតអ្នកឃើញផ្ទាំង Microsoft® Windows® បន្ទាប់មកសូមបិទកុំព្យូទ័ររបស់អ្នក ហើយព្យាយាមម្តងទៀត។
 - ✍ **ចំណាំ:** ជំហានបន្តបន្ទាប់ប្តូរលំដាប់នៃការប៊ុតតែម្តងប៉ុណ្ណោះ។ នៅពេលចាប់ផ្តើមឡើងលើកក្រោយ កុំព្យូទ័រនឹងចាប់ប៊ុត ទៅតាមឧបករណ៍ដែលបានបញ្ជាក់នៅក្នុងកម្មវិធីដំឡើងប្រព័ន្ធ។
3. នៅពេលដែលបញ្ជីឧបករណ៍ប៊ុតលេចឡើង សូមពន្លឺច **CD/DVD/CD-RW** ហើយចុច <Enter>.
 4. Select មជ្ឈមណ្ឌលជំនួយរបស់ **ប៊ុតចេញពីជម្រើស CD-ROM** ពីមុនុយដែលលេចឡើង ហើយចុច <Enter>.
 5. វាយ 1 ដើម្បីចាប់ផ្តើម មីនុយ CD ហើយចុច <Enter> ដើម្បីបន្ត។
 6. ជ្រើសរើស **Run the 32 Bit Dell Diagnostics** ពីបញ្ជីចុះលេខ។ ប្រសិន បើកំណែច្រើន មានចុះក្នុងបញ្ជី

ចូរជ្រើសរើសកំណែណាដែលសមស្របសម្រាប់កុំព្យូទ័ររបស់អ្នក។

7. ជ្រើសរើសការសាកល្បងដែលអ្នកចង់ដំណើរការ។
 8. បើសិនជាជាអ្នកជួបប្រទះបញ្ហាកំឡុងពេលសាកល្បងសារមួយដែលមានកូដកំហុស និងការបរិយាយអំពីបញ្ហានឹងលេចឡើងនៅលើអេក្រង់។ កត់លេខកូដកំហុស និងបរិយាយអំពីបញ្ហា ហើយទាក់ទង Dell (សូមមើលផ្នែក “ទាក់ទង Dell” នៅទំព័រ 80)។
- ✍ **ចំណាំ:** ស្លាកសេវា សំរាប់កុំព្យូទ័ររបស់អ្នក បង្ហាញនៅផ្នែកខាងលើអេក្រង់សាកល្បងនីមួយៗ។ ស្លាកសេវាជួយអ្នកក្នុងការកំណត់សំគាល់កុំព្យូទ័ររបស់អ្នកនៅពេលអ្នកទាក់ទង Dell។
9. នៅពេលការសាកល្បងបញ្ចប់ សូមបិទអេក្រង់សាកល្បងដើម្បីត្រឡប់ទៅផ្ទាំង **Choose An Option**។
 10. ដើម្បីចាកចេញពីកម្មវិធី Dell Diagnostics និងចាប់ផ្តើមកុំព្យូទ័រឡើងវិញ សូមចុច **Exit**។
 11. ដកឌីស *Drivers and Utilities* ចេញ។

ការស្តារប្រព័ន្ធប្រតិបត្តិការរបស់អ្នក

អ្នកអាចស្តារប្រព័ន្ធប្រតិបត្តិការនៅលើកុំព្យូទ័ររបស់អ្នក ដោយប្រើនូវជម្រើសណាមួយដូចខាងក្រោម៖

△ **ប្រយ័ត្ន៖** ការប្រើប្រាស់កម្មវិធី **Dell Factory Image Restore** ឬ **ឌីស ប្រព័ន្ធប្រតិបត្តិការ** និងលុបចោលនូវឯកសារទិន្នន័យទាំងអស់ពីកុំព្យូទ័ររបស់អ្នក។ បើអាចធ្វើទៅបាន សូមបម្រុងទុកឯកសារទិន្នន័យរបស់អ្នក មុនពេលប្រើជម្រើសទាំងនេះ។

ជម្រើស	ប្រើ
កម្មវិធី System Restore	ជាដំណោះស្រាយទីមួយ
Dell DataSafe Local Backup	នៅពេលដែលកម្មវិធី System Restore មិនអាចដោះស្រាយបញ្ហារបស់អ្នកបាន
System recovery media	នៅពេលការខូចប្រព័ន្ធប្រតិបត្តិការ ការពារការប្រើប្រាស់កម្មវិធី System Restore និង DataSafe Local Backup នៅពេលកំពុងដំឡើងរូបភាពដើម លើដក្សយរឹងដែលទើបដំឡើងថ្មី
Dell Factory Image Restore	ដើម្បីស្តារកុំព្យូទ័ររបស់អ្នក ឱ្យមានសភាពប្រតិបត្តិការ ដូចពេលដែលអ្នកបានទទួលកុំព្យូទ័រ
ឌីសប្រព័ន្ធប្រតិបត្តិការ	ដើម្បីដំឡើងប្រព័ន្ធប្រតិបត្តិការឡើងវិញ លើកុំព្យូទ័ររបស់អ្នក

 **ចំណាំ៖** ឌីសប្រព័ន្ធប្រតិបត្តិការ ប្រហែលជាមិនមានភ្ជាប់មកជាមួយកុំព្យូទ័ររបស់អ្នកទេ។

កម្មវិធី System Restore

ប្រព័ន្ធប្រតិបត្តិការរបស់ Windows ផ្តល់នូវជម្រើសកម្មវិធី System Restore មួយដែលអនុញ្ញាតឱ្យអ្នកធ្វើឱ្យកុំព្យូទ័ររបស់អ្នកត្រឡប់ទៅរកសភាពប្រតិបត្តិការដើមវិញ (ដោយគ្មានប៉ះពាល់ឯកសារទិន្នន័យ) បើសិនជាការផ្លាស់ប្តូរចំពោះផ្នែករឹង ផ្នែកទន់ ឬការកំណត់ប្រព័ន្ធដទៃទៀត បានធ្វើឱ្យកុំព្យូទ័រមានសភាពប្រតិបត្តិការមួយដែលមិនចង់បាន។ ការផ្លាស់ប្តូរទាំងឡាយ ដែលកម្មវិធី System Restore បានធ្វើឡើងចំពោះកុំព្យូទ័ររបស់អ្នក គឺអាចត្រឡប់ថយក្រោយបានទាំងស្រុង។

△ ប្រយ័ត្ន: សូមប្រុងឯកសារទិន្នន័យរបស់អ្នកឱ្យបានទៀងទាត់។ កម្មវិធី System Restore មិនត្រួតពិនិត្យឯកសារទិន្នន័យរបស់អ្នកឬសង្គ្រោះវាទេ។

ការចាប់ផ្តើមកម្មវិធី System Restore

1. ចុច **Start**  ។
2. ក្នុងប្រអប់ស្វែងរក សូមវាយពាក្យ កម្មវិធី System Restore ហើយចុច <Enter>។

✍ ចំណាំ: ផ្ទាំង **User Account Control** អាចលេចចេញឡើង។ បើសិនជាអ្នកជាអ្នករដ្ឋបាលលើកុំព្យូទ័រនោះ សូមចុច **Continue**។ បើមិនដូច្នោះទេ សូមទាក់ទងទៅអ្នករដ្ឋបាលរបស់អ្នក ដើម្បីបន្តសកម្មភាពដែលអ្នកចង់ធ្វើ។

3. ចុច **Next** ហើយអនុវត្តតាមការណែនាំលើអេក្រង់។

ក្នុងករណីកម្មវិធី System Restore មិនបានដោះស្រាយបញ្ហាអ្នកអាចបកថយក្រោយទៅរកការស្តារប្រព័ន្ធចុងក្រោយបាន។

ការត្រឡប់ទៅរកការស្តារប្រព័ន្ធចុងក្រោយ

✍ ចំណាំ: មុនពេលអ្នកត្រឡប់ទៅរកការស្តារប្រព័ន្ធចុងក្រោយ សូមរក្សាទុក ហើយបិទឯកសារដែលបើកទាំងអស់ ហើយចាកចេញពីកម្មវិធីដែលបានបើក។ កុំកែ បើក លុបឯកសារ ឬកម្មវិធីណាមួយ រហូតទាល់តែការស្តារប្រព័ន្ធនោះបានបញ្ចប់សព្វគ្រប់សិន។

1. ចុច **Start**  ។
2. ក្នុងប្រអប់ស្វែងរក សូមវាយពាក្យ កម្មវិធី System Restore ហើយចុច <Enter>.

- 3. ចុច **Undo my last restoration**, ចុច **Next** ហើយអនុវត្តតាមការណែនាំលើអេក្រង់។

Dell DataSafe Local Backup

△ ប្រយ័ត្ន: ការប្រើប្រាស់ Dell DataSafe Local Backup នឹងលុបចោលនូវកម្មវិធីឬកម្មវិធីបញ្ហាណាមួយ ដែលបានដំឡើងបន្ទាប់ពីអ្នកបានទទួលកុំព្យូទ័ររបស់អ្នក។ សូមរៀបចំបម្រុងមីឡឺនៃកម្មវិធី ដែលអ្នកត្រូវដំឡើងលើកុំព្យូទ័ររបស់អ្នក មុនពេលប្រើប្រាស់ Dell DataSafe Local Backup។ ប្រើ Dell DataSafe Local Backup ក្នុងករណីណាដែលកម្មវិធី System Restore មិនបានដោះស្រាយបញ្ហាប្រព័ន្ធប្រតិបត្តិការរបស់អ្នក។

△ ប្រយ័ត្ន: ទោះបីជា Dell DataSafe Local Backup បានរចនាឡើងដើម្បីរក្សាឯកសារទិន្នន័យលើក្នុងកុំព្យូទ័ររបស់អ្នក អ្នកគួរតែបម្រុងឯកសារទិន្នន័យរបស់អ្នក មុនពេលប្រើប្រាស់ Dell DataSafe Local Backup។

✍ ចំណាំ: Dell DataSafe Local Backup អាចមិនមាននៅគ្រប់តំបន់ទេ។

✍ ចំណាំ: បើសិនជា Dell DataSafe Local Backup មិនមានក្នុងកុំព្យូទ័ររបស់អ្នកទេ សូមប្រើ Dell Factory Image Restore (សូមមើលផ្នែក “Dell Factory Image Restore” នៅទំព័រ 70) ដើម្បីស្តារប្រព័ន្ធប្រតិបត្តិការរបស់អ្នក។

អ្នកអាចប្រើ Dell DataSafe Local Backup ដើម្បីស្តារដំបូន្មានរបស់អ្នក ឱ្យមកនៅស្ថានភាពប្រតិបត្តិការដើមដូចកាលពីអ្នកជាកុំព្យូទ័រ ខណៈដែលវារក្សាឯកសារទិន្នន័យ។

ការស្តារប្រព័ន្ធប្រតិបត្តិការរបស់អ្នក

Dell DataSafe Local Backup អនុញ្ញាតឱ្យអ្នក:

- បម្រុងទុក និងស្តារកុំព្យូទ័ររបស់អ្នក ឱ្យមកស្ថានភាពប្រតិបត្តិការពីមុន
- បង្កើតមីឌៀសម្រោះប្រព័ន្ធ

Dell DataSafe Local Backup Basic

ដើម្បីស្តាររូបភាពដើមខណៈពេលដែលវារក្សាឯកសារទិន្នន័យ:

1. បិទកុំព្យូទ័ររបស់អ្នក។
2. ផ្តាច់ឧបករណ៍ចេញទាំងអស់ (ដូចជា USB ម៉ាស៊ីនបោះពុម្ព ។ល។) ដែលតភ្ជាប់ទៅកុំព្យូទ័រ ហើយលុបចោលនូវវត្ថុរឹងខាងក្នុងដែលទើបបន្ថែម។

 **ចំណាំ:** កុំដកអាដាប់ទ័រ AC ។

3. បើកកុំព្យូទ័រ។

4. នៅពេលឡូហ្គោ DELL™ លេចឡើង សូមចុច <F8> ពីរបីដង ដើម្បីចូលទៅកាន់ផ្ទាំង **Advanced Boot Options** វិញ។

 **ចំណាំ:** បើសិនជាអ្នករង់ចាំយូរពេក ហើយឡូហ្គោប្រព័ន្ធប្រតិបត្តិការលេចឡើង សូមបន្តរង់ចាំរហូតអ្នកឃើញផ្ទាំង Microsoft® Windows® បន្ទាប់មកសូមបិទកុំព្យូទ័ររបស់អ្នក ហើយព្យាយាមម្តងទៀត។

5. ជ្រើសរើស **Repair Your កុំព្យូទ័រ**។
6. ជ្រើសរើស **Dell DataSafe Restore and Emergency Backup** ពីម៉ឺនុយ **System Recovery Options** ហើយអនុវត្តតាមការណែនាំលើអេក្រង់។

 **ចំណាំ:** ដំណើរការស្តារឡើងវិញ អាចប្រើរយៈពេល១ម៉ោង ឬច្រើនជាងនេះ អាស្រ័យលើទំហំទិន្នន័យដែលត្រូវស្តារ។

 **ចំណាំ:** សំរាប់ព័ត៌មានបន្ថែម សូមមើលអត្ថបទអំពីចំណេះដឹងមូលដ្ឋាន 353560 នៅលើ support.dell.com។

ការបង្កើនកំរិតទៅជា Dell DataSafe Local Backup Professional

 **ចំណាំ:** Dell DataSafe Local Backup Professional អាចត្រូវបានគេដំឡើងលើកុំព្យូទ័ររបស់អ្នក បើសិនជាអ្នកបានបញ្ជាទិញនៅពេលជាប់។

Dell DataSafe Local Backup Professional ផ្តល់លក្ខណៈពិសេសបន្ថែម ដែលអនុញ្ញាតឱ្យអ្នក:

- បម្រុងទុក និងស្តារកុំព្យូទ័ររបស់អ្នក ដោយផ្អែកលើប្រភេទឯកសារ
- បម្រុងទុកឯកសារ ចូលទៅក្នុងឧបករណ៍ផ្ទុកខាងក្នុង
- កំណត់តារាងពេលវេលាដើម្បីបម្រុងទុកឯកសារដោយស្វ័យប្រវត្តិ

ដើម្បីបង្កើនកំរិតទៅជា Dell DataSafe Local Backup Professional:

1. ចុចពីរដងលើរូបតំណាង Dell DataSafe Local Backup  នៅលើរបារកិច្ចការ។
2. ចុច **UPGRADE NOW!**

3. អនុវត្តតាមការណែនាំលើអេក្រង ដើម្បីបញ្ចប់ការបង្កើនកំរិត។

មីខៀសគ្រោះប្រព័ន្ធ

 **ប្រយ័ត្ន:** ទោះបីជាមីខៀសគ្រោះប្រព័ន្ធ បានរចនាឡើងដើម្បីរក្សាទុកឯកសារទិន្នន័យនៅលើកុំព្យូទ័ររបស់អ្នក គេណែនាំឱ្យអ្នកបម្រុងឯកសារទិន្នន័យរបស់អ្នក មុនពេលប្រើប្រាស់នូវមីខៀសគ្រោះប្រព័ន្ធនេះ។

អ្នកអាចប្រើមីខៀសគ្រោះប្រព័ន្ធ ដែលបានបង្កើតឡើងដោយប្រើ Dell DataSafe Local Backup ដើម្បីធ្វើឱ្យដ្បាយរឹងរបស់អ្នក ត្រឡប់ទៅសភាពដូចកាលអ្នកទិញកុំព្យូទ័រខណៈដែលវារក្សាទុកឯកសារទិន្នន័យនៅលើកុំព្យូទ័ររបស់អ្នក។

ប្រើមីខៀសគ្រោះប្រព័ន្ធ ក្នុងករណី:

- ការខូចប្រព័ន្ធប្រតិបត្តិការ ដែលការពារមិនឱ្យប្រើប្រាស់ជម្រើសសង្គ្រោះដែលបានដំឡើងលើកុំព្យូទ័ររបស់អ្នក។
- ការខូចដ្បាយរឹង ដែលការពារទិន្នន័យមិនឱ្យសង្គ្រោះបាន។

ការស្តារប្រព័ន្ធប្រតិបត្តិការរបស់អ្នក

ដើម្បីស្តាររូបភាពដើមនៃកុំព្យូទ័ររបស់អ្នក ដោយប្រើប្រាស់មីឌៀសង្គ្រោះប្រព័ន្ធ៖

1. សិកខ៊ីសសង្គ្រោះប្រព័ន្ធ ឬសោរ USB ហើយចាប់ផ្តើមកុំព្យូទ័រឡើងវិញ។
2. នៅពេលឡូហ្គោ DELL™ លេចឡើង សូមចុច <F12> ភ្លាម។
-  **ចំណាំ៖** បើសិនជាអ្នករង់ចាំយូរពេក ហើយឡូហ្គោប្រព័ន្ធប្រតិបត្តិការលេចឡើង សូមបន្តរង់ចាំរហូតអ្នកឃើញផ្ទាំង Microsoft® Windows® បន្ទាប់មកសូមបិទកុំព្យូទ័ររបស់អ្នក ហើយព្យាយាមម្តងទៀត។
3. ជ្រើសរើសឧបករណ៍សំរាប់ប៊ុតសមរម្យពីបញ្ជី ហើយចុច <Enter>.

អនុវត្តតាមការណែនាំលើអេក្រង់ដើម្បីបញ្ចប់ដំណើរការសង្គ្រោះ។

Dell Factory Image Restore

 **ប្រយ័ត្ន៖** ការប្រើប្រាស់ Dell Factory Image Restore នឹងលុបចំនួនយ៉ាងទាំងអស់ នៅលើផ្សាយរឹង និងលុបកម្មវិធី ឬកម្មវិធីបញ្ហាណាមួយ ដែលបានដំឡើងបន្ទាប់ពីអ្នកបានទទួលកុំព្យូទ័ររបស់អ្នក។ បើអាចធ្វើទៅបាន សូមបម្រុងទុកទិន្នន័យមុនពេលប្រើប្រាស់ជម្រើសនេះ។ ប្រើ Dell Factory Image Restore ក្នុងករណីតែកម្មវិធី System Restore មិនអាចដោះស្រាយបញ្ហាប្រព័ន្ធប្រតិបត្តិការរបស់អ្នកបាន។

-  **ចំណាំ៖** Dell Factory Image Restore អាចមិនមាននៅក្នុងបណ្តាប្រទេសមួយចំនួន ឬនៅលើកុំព្យូទ័រខ្លះ។
-  **ចំណាំ៖** បើសិនជា Dell Factory Image Restore មិនមាននៅលើកុំព្យូទ័ររបស់អ្នក សូមប្រើ Dell DataSafe Local Backup (សូមមើលផ្នែក “Dell DataSafe Local Backup” នៅទំព័រ 67) ដើម្បីស្តារប្រព័ន្ធប្រតិបត្តិការរបស់អ្នកវិញ។

អ្នកអាចប្រើ Dell Factory Image Restore សំរាប់តែជាវិធីចុងក្រោយ ក្នុងការស្តារប្រព័ន្ធប្រតិបត្តិការរបស់អ្នកប៉ុណ្ណោះ។ ជម្រើសនេះ ស្តារដ្យាយរឹងរបស់អ្នកឱ្យស្ថិតនៅក្នុងស្ថានភាពដើម នៅពេលដែលអ្នកបានទិញវា។ កម្មវិធី ឬឯកសារណាមួយដែលបានបន្ថែម ចាប់តាំងពីអ្នកបានទទួលកុំព្យូទ័ររបស់អ្នក — រាប់ទាំងឯកសារទិន្នន័យ — ត្រូវបានលុបបាត់ពីដ្យាយរឹង។ ឯកសារទិន្នន័យ រួមមានជាទំរង់ documents, spreadsheets, សារអ៊ីម៉ែល រូបថតឌីជីថល ឯកសារចម្រៀង ។ល។ បើអាចធ្វើបាន សូមបម្រុងទិន្នន័យទាំងអស់ មុនពេលប្រើ Dell Factory Image Restore។

ការចាប់ផ្តើម Dell Factory Image Restore

1. បើកកុំព្យូទ័រ។
2. នៅពេលឡូហ្គោ DELL™ លេចឡើង សូមចុច <F8> ពីរបីដង ដើម្បីចូលទៅកាន់ផ្ទាំង **Advanced Boot Options** វិញ។

 **ចំណាំ:** បើសិនជាអ្នករង់ចាំយូរពេក ហើយឡូហ្គោប្រព័ន្ធប្រតិបត្តិការលេចឡើង សូមបន្តរង់ចាំរហូតអ្នកឃើញផ្ទាំង Microsoft® Windows® បន្ទាប់មកសូមបិទកុំព្យូទ័ររបស់អ្នក ហើយព្យាយាមម្តងទៀត។

3. ជ្រើសរើស **Repair Your Computer**។ ផ្ទាំងវិនិច្ឆ័យ **System Recovery Options** នឹងលេចឡើង។
4. ជ្រើសរើសប្លង់យឺបិត ហើយចុច **Next**។

ការស្តារប្រព័ន្ធប្រតិបត្តិការរបស់អ្នក

5. ដើម្បីចូលប្រើធម្រើសសរស្រាវៈ សូមចុះឈ្មោះជាអ្នកប្រើប្រាស់ខាងក្នុង។ ដើម្បីចូលទៅ `command prompt` សូមវាយពាក្យ `administrator` នៅក្នុង **User name** បន្ទាប់មកចុច **OK**។

6. ចុច **Dell Factory Image Restore**។
អេក្រង់ស្វាគមន៍ **Dell Factory Image Restore** នឹងលេចឡើង។

 **ចំណាំ:** អាស្រ័យលើការកំណត់រចនាសម្ព័ន្ធរបស់អ្នក អ្នកប្រហែលជាត្រូវជ្រើសរើស **Dell Factory Tools**, បន្ទាប់មក **Dell Factory Image Restore**។

7. ចុច **Next**។ ផ្ទាំង **Confirm Data Deletion** នឹងលេចឡើង។

 **ចំណាំ:** បើសិនជាអ្នកមិនចង់ចាប់ផ្តើម `Dell Factory Image Restore` ទេ សូមចុច **Cancel**។

8. ជ្រើសរើសប្រអប់ដែលត្រូវគូសយក ដើម្បីបញ្ជាក់ថាអ្នកចង់បន្តការលុបចោលដរាបរឹង ហើយស្តារកម្មវិធីប្រព័ន្ធឱ្យមកនៅស្ថានភាពដើមវិញ បន្ទាប់មកចុច **Next**។
ដំណើរការស្តារ នឹងចាប់ផ្តើម ហើយអាចប្រើរយៈពេលប្រាំនាទី ឬច្រើនជាងនេះ ដើម្បីបញ្ចប់។ សារមួយនឹងលេចឡើងនៅពេលប្រព័ន្ធប្រតិបត្តិការ និងកម្មវិធីដែលបានដំឡើងនៅរោងចក្រ ត្រូវបានស្តារឱ្យទៅជាស្ថានភាពដើមវិញ។

9. ចុច **Finish** ដើម្បីចាប់ផ្តើមកុំព្យូទ័ររបស់អ្នកឡើងវិញ។

ការរកជំនួយ

បើសិនជាអ្នកជួបបញ្ហាជាមួយកុំព្យូទ័ររបស់អ្នក អ្នកអាចធ្វើតាមដំណាក់កាលតទៅនេះ ដើម្បីរក និងដោះស្រាយបញ្ហា:

- 1. សូមមើលផ្នែក “ការដោះស្រាយបញ្ហា” នៅទំព័រ 49 សំរាប់ព័ត៌មាន និងដំណើរការដែលជាប់ទាក់ទងនឹងបញ្ហាដែលកុំព្យូទ័ររបស់អ្នកកំពុងជួបប្រទះ។
- 2. សូមមើលផ្នែក *ការណែនាំអំពីបច្ចេកវិទ្យារបស់ Dell* នៅលើដេញយវីរីងរបស់អ្នក ឬនៅលើ **support.dell.com/manuals** សំរាប់ព័ត៌មានបន្ថែមអំពីការដោះស្រាយបញ្ហា។
- 3. សូមមើលផ្នែក “Dell Diagnostics” នៅទំព័រ 61 សំរាប់របៀបដំណើរការ Dell Diagnostics ។
- 4. បំពេញផ្នែក “Diagnostic Checklist” នៅទំព័រ 79។

5. ប្រើបណ្តុំសេវាតាមប្រព័ន្ធអ៊ីនធឺណែតដ៏ទូលំទូលាយរបស់ Dell ដែលមាននៅលើ **support.dell.com** សំរាប់ជំនួយខាងការដំឡើង និងដំណើរការដោះស្រាយបញ្ហា។ សូមមើល “សេវាកម្មតាមប្រព័ន្ធអ៊ីនធឺណែត” នៅទំព័រ 75 សំរាប់បញ្ជីជំនួយតាមប្រព័ន្ធអ៊ីនធឺណែតរបស់ Dell ។

6. បើសិនជាដំណាក់កាលមុន មិនបានដោះស្រាយបញ្ហាទេ សូមមើលផ្នែក “មុនពេលអ្នកទូរស័ព្ទ” នៅទំព័រ 79។

 **ចំណាំ:** ទូរស័ព្ទទៅផ្នែកផ្តល់សេវាគាំទ្ររបស់ Dell ពីទូរស័ព្ទដែលនៅជិត ឬនៅជាមួយកុំព្យូទ័រ ដើម្បីឱ្យបុគ្គលិកផ្នែកគាំទ្រ អាចជួយអ្នកបានជាមួយនឹងដំណើរការចាំបាច់។

 **ចំណាំ:** ប្រព័ន្ធ Express Service Code របស់ Dell ប្រហែលជាមិនមាននៅគ្រប់ប្រទេសទេ។

ការរកជំនួយ

នៅពេលប្រព័ន្ធទូរស័ព្ទស្វ័យប្រវត្តិរបស់ Dell ឱ្យសញ្ញា សូមបញ្ជូលលេខកូដ Express Service ដើម្បីភ្ជាប់ការ ហៅទៅបុគ្គលិកជំនួយ។ បើសិនជាអ្នកមិនមានលេខកូដ Express Service ទេ សូមបើក ថតដាក់ឯកសារ **Dell Accessories** ចុចពីរដងលើរូបតំណាង **Express Service Code** ហើយអនុវត្តតាមការណែនាំ។

 **ចំណាំ:** សេវាខ្លះ មិនមានជានិច្ចកាលទេ នៅគ្រប់ទីតាំងស្ថិតិ នៅក្រៅទ្វីបអាមេរិក។ សូមទូរស័ព្ទទៅអ្នកតំណាងរបស់ Dell ប្រចាំតំបន់របស់អ្នក សំរាប់ព័ត៌មានសេវា។

ជំនួយបច្ចេកទេស និងសេវាអតិថិជន

សេវាជំនួយរបស់ Dell មានចម្លើយទៅនឹង សំណួររបស់អ្នកអំពីផ្នែករឹងរបស់ Dell ។ បុគ្គលិកជំនួយរបស់យើង ប្រើការវិភាគបញ្ហាតាមរយៈកុំព្យូទ័រ ដើម្បីផ្តល់ចំលើយរហ័ស និងត្រឹមត្រូវ។ ដើម្បីទាក់ទងសេវាជំនួយរបស់ Dell សូមមើលផ្នែក “មុនពេលអ្នកទូរស័ព្ទ” នៅទំព័រ 79 ហើយបន្ទាប់មកមើលព័ត៌មាន ទំនាក់ទំនងសំរាប់តំបន់របស់អ្នក ឬទៅមើល support.dell.com។

DellConnect

DellConnect™ ជាឧបករណ៍ប្រើប្រាស់តាមប្រព័ន្ធអ៊ីនធឺណែត ដែលអនុញ្ញាតឱ្យបុគ្គលិកសេវា និងជំនួយរបស់ Dell ចូលដំណើរការកុំព្យូទ័ររបស់អ្នក តាមរយៈការតភ្ជាប់ប្រព័ន្ធ broadband ហើយរកបញ្ហា និងជួសជុលវា ក្រោមការត្រួតពិនិត្យរបស់អ្នក។ សំរាប់ព័ត៌មានបន្ថែម សូមទៅមើល www.dell.com/dellconnect។

សេវាកម្មតាមប្រព័ន្ធអ៊ីនធឺណែត

អ្នកអាចរៀនអំពីផលិតផល និងសេវាកម្មរបស់ Dell នៅតាមវេបសាយដូចខាងក្រោម:

- www.dell.com
- www.dell.com/ap (សំរាប់តែបណ្តាប្រទេសនៅអាស៊ី/ ប៉ាស៊ីហ្វិកប៉ុណ្ណោះ)
- www.dell.com/jp (សំរាប់ប្រទេសជប៉ុន)
- www.euro.dell.com (សំរាប់អឺរ៉ុប)
- www.dell.com/la (បណ្តាប្រទេសនៅអាមេរិកឡាទីន និងការីប៊ីន)
- www.dell.ca (សំរាប់ប្រទេសកាណាដា)

អ្នកអាចប្រើប្រាស់ជំនួយរបស់ Dell តាមរយៈវេបសាយ និងអាសយដ្ឋានអ៊ីម៉ែលខាងក្រោម:

Dell របស់ Dell

- support.dell.com
- support.jp.dell.com (សំរាប់ប្រទេសជប៉ុន)
- support.euro.dell.com (សំរាប់អឺរ៉ុប)
- supportapj.dell.com (សំរាប់អាស៊ីប៉ាស៊ីហ្វិក)

ការរកជំនួយ

អាសយដ្ឋានអ៊ីម៉ែល Dell Support

- mobile_support@us.dell.com
- support@us.dell.com
- la-techsupport@dell.com (សំរាប់បណ្តាប្រទេសនៅអាមេរិកឡាទីន និងការីប៊ិស)
- apsupport@dell.com (សំរាប់បណ្តាប្រទេសអាស៊ី/ប៉ាស៊ីហ្វិក)

អាសយដ្ឋានអ៊ីម៉ែលផ្នែកទីផ្សារ និងលក់

- apmarketing@dell.com (សំរាប់បណ្តាប្រទេសអាស៊ីប៉ាស៊ីហ្វិក)
- sales_canada@dell.com (សំរាប់ប្រទេសកាណាដា)

ពិធីការផ្ទេរឯកសារអនាមិក (FTP)

- ftp.dell.com
សូមចូល ជាអ្នកប្រើ: anonymous (អនាមិក), ហើយប្រើអាសយដ្ឋានអ៊ីម៉ែលរបស់អ្នកជាលេខសម្ងាត់របស់អ្នក។

សេវាស្ថានភាពបញ្ហាទិញដោយស្វ័យប្រវត្តិ

ដើម្បីពិនិត្យមើលស្ថានភាពផលិតផល Dell ណាមួយដែលអ្នកបានបញ្ហាទិញ អ្នកអាចទៅមើល support.dell.com ឬអ្នកអាចហៅទូរស័ព្ទមកសេវាស្ថានភាពបញ្ហាទិញដោយស្វ័យប្រវត្តិ។ សារសំលេងថតទុកមួយ នឹងស្នើសុំព័ត៌មានដែលចាំបាច់ដើម្បីកំណត់ទីតាំង និងរាយការណ៍អំពីការបញ្ហាទិញរបស់អ្នក។

បើសិនជាអ្នកមានបញ្ហាជាមួយនឹងការបញ្ហាទិញរបស់អ្នកដូចជាបាត់គ្រឿងបន្លាស់ ខុសគ្រឿងបន្លាស់ ឬការទូទាត់ប្រាក់ខុស សូមទាក់ទងមក Dell សំរាប់ជំនួយអតិថិជន។

សំរាប់លេខទូរស័ព្ទដើម្បីហៅទៅតំបន់របស់អ្នក សូមមើលផ្នែក “ទាក់ទង Dell” នៅទំព័រ 80។

ព័ត៌មានផលិតផល

បើសិនជាអ្នកត្រូវការ ព័ត៌មានអំពីផលិតផលបន្ថែមទៀតរបស់ Dell, ឬបើសិនជាអ្នកចង់បញ្ហាទិញ សូមទៅ www.dell.com។ សំរាប់លេខទូរស័ព្ទដែលត្រូវហៅទៅ តំបន់របស់អ្នក ឬជួបជាមួយអ្នកជំនាញខាងផ្នែកលក់ សូមមើល “ការទាក់ទង Dell” នៅទំព័រ 80។

បញ្ជូនផលិតផលមកវិញ ដើម្បីជួសជុលក្នុងកំឡុងពេលធានា ឬដើម្បីប្តូរយកប្រាក់វិញ

សូមរៀបចំវត្ថុទាំងអស់ដែលត្រូវបញ្ជូនមកវិញ ទោះសំរាប់ការជួសជុល ឬប្តូរយកប្រាក់វិញ ដូចខាងក្រោម៖

- 
ចំណាំ: មុនពេលអ្នកបញ្ជូនផលិតផលមក Dell វិញ សូមឱ្យប្រាកដថាបានបម្រុងទុកទិន្នន័យលើដេញយ៉ា រឹង និងលើឧបករណ៍ផ្ទុកដទៃទៀត ក្នុងផលិតផល។ លុបព័ត៌មានផ្ទាល់ខ្លួន ព័ត៌មានសម្ងាត់ណាមួយ ឬទាំងអស់ និងមីឡឺដែលអាចដកបាន ដូចជាស៊ីឌី និង ExpressCards។ Dell មិនទទួលខុសត្រូវចំពោះ ព័ត៌មានសម្ងាត់ ផ្ទាល់ខ្លួន ឬទិន្នន័យដែលបាត់ ឬខូច មីឡឺចល័តដែលខូច ឬបាត់ ដែលអាចភ្ជាប់មកជាមួយនឹង ការបញ្ជូនមកវិញរបស់អ្នក។

ការរកជំនួយ

1. សូមហៅមក Dell ដើម្បីទទួលលេខ Return Material Authorization Number និងសរសេរវាឱ្យច្បាស់នៅខាងក្រៅប្រអប់។
សំរាប់លេខទូរស័ព្ទ ដើម្បីតេទៅតំបន់របស់អ្នកសូមមើលផ្នែក “ការទំនាក់ទំនង Dell” នៅទំព័រ 80។
2. ភ្ជាប់វិក្កយបត្រចំលងមួយច្បាប់ និងលិខិតដែលពិពណ៌នាអំពីមូលហេតុនៃការបញ្ជូនមកវិញ។
3. ភ្ជាប់បញ្ជីភាគមួយច្បាប់ (សូមមើលផ្នែក “Diagnostic Checklist” នៅទំព័រ 79), ដែលបង្ហាញអំពីការសាកល្បងដែលអ្នកបានដំណើរការ និងសារកំហុសដែលបានរាយការណ៍ដោយ Dell Diagnostics (សូមមើលផ្នែក “Dell Diagnostics” នៅទំព័រ 61)។
4. ភ្ជាប់នូវប្រដាប់ប្រដារ ដែលភ្ជាប់ជាមួយនឹងវត្ថុដែលត្រូវបានបញ្ជូនមកវិញ (ខ្សែភ្លើង កម្មវិធី សៀវភៅណែនាំ ។ល។) បើសិនជាការបញ្ជូននេះសំរាប់ការប្តូរយកប្រាក់វិញ។
5. វេចខ្ចប់ឧបករណ៍ ដែលត្រូវបញ្ជូនមកវិញដោយដាក់ក្នុងកញ្ចប់ដើម (ឬស្រដៀងគ្នា)។

 **ចំណាំ:** អ្នកទទួលខុសត្រូវក្នុងការចេញថ្លៃដឹកជញ្ជូន។ អ្នកក៏ត្រូវទទួលខុសត្រូវលើការធានារ៉ាប់រងចំពោះផលិតផលដែលត្រូវបានបញ្ជូនមកវិញ និងការបាត់បង់នៅពេលដឹកជញ្ជូនមកឱ្យ Dell។ យើងខ្ញុំមិនទទួលយកកញ្ចប់ Collect On Delivery (C.O.D.) ទេ។

 **ចំណាំ:** ឥវ៉ាន់បញ្ជូនមកវិញដែលខ្វះតម្រូវការដូចការរៀបរាប់ខាងលើ ត្រូវបានបដិសេធនៅផែទទួលឥវ៉ាន់របស់ Dell ហើយនឹងត្រូវបញ្ជូនត្រឡប់ទៅអ្នកវិញ។

មុនពេលអ្នកហៅទូរស័ព្ទ

ចំណាំ: សូមត្រៀមលេខកូដ Express Service នៅពេលអ្នកហៅទូរស័ព្ទ។ លេខកូដនេះជួយប្រព័ន្ធទូរស័ព្ទជំនួយស្វ័យប្រវត្តិរបស់ Dell ភ្ជាប់ការហៅរបស់អ្នកកាន់តែមានប្រសិទ្ធភាព។ អ្នកអាចនឹងស្នើសុំស្លាកសេវារបស់អ្នក (ស្ថិតនៅខាងក្រោយ ឬខាងក្រោមកុំព្យូទ័ររបស់អ្នក)។

សូមកុំភ្លេចបំពេញបញ្ជីភាគបញ្ជាដូចខាងក្រោម៖
បើសិនជាអាចធ្វើបាន សូមបើកកុំព្យូទ័ររបស់អ្នកមុនពេលអ្នកហៅមក Dell ដើម្បីសុំជំនួយ ហើយហៅចេញពីទូរស័ព្ទដែលនៅជិតកុំព្យូទ័រ។ អ្នកអាចគេស្នើសុំឱ្យវាយពាក្យបញ្ជាមួយចំនួនលើយីប៊ីត បញ្ចូលព័ត៌មានលំអិតនៅពេលធ្វើប្រតិបត្តិការ ឬសាកល្បងដំណាក់កាលដោះស្រាយផ្សេងទៀតដែលអាចធ្វើបានតែនៅលើកុំព្យូទ័រប៉ុណ្ណោះ។ សូមឱ្យប្រាកដថា អ្នកមានឯកសារកុំព្យូទ័រ។

បញ្ជីភាគបញ្ជា

- លេខ៖
- កាលបរិច្ឆេទ៖
- អាសយដ្ឋាន៖
- លេខទូរស័ព្ទ៖
- ស្លាកសេវា (កូដផលិតផលនៅខាងក្រោយ ឬខាងក្រោមកុំព្យូទ័រ)៖
- លេខកូដ Express Service៖
- លេខ Return Material Authorization (បើមានផ្តល់ជូនដោយអ្នកជំនួយបច្ចេកទេសរបស់ Dell)៖
- ប្រព័ន្ធប្រតិបត្តិការ និងកំណែ៖
- ឧបករណ៍៖
- កាត Expansion៖
- តើអ្នកបានភ្ជាប់ទៅណិតផឹកទេ? បាន/ទេ
- ណិតផឹក កំណែ និងអាដាប់ទ័រណិតផឹក៖
- កម្មវិធី និងកំណែ៖

ការរកជំនួយ

សូមមើលឯកសារប្រព័ន្ធប្រតិបត្តិការរបស់អ្នក ដើម្បីកំណត់អំពី មាតិកានៃឯកសារចាប់ផ្តើមរបស់កុំព្យូទ័រ។ ប្រសិនបើកុំព្យូទ័រមា នភ្ជាប់ទៅនឹងម៉ាស៊ីនបោះពុម្ព សូមបោះពុម្ពឯកសារទាំងនោះ។ ពុំនោះទេ សូមកត់ត្រាមាតិកានិមួយៗ មុននឹងហៅមកកាន់

Dell។

- សារកំហុស លេខកូដប៊ីប ឬលេខកូដវិភាគបញ្ហា:
- ការពិពណ៌នាអំពីបញ្ហា និងដំណើរការដោះស្រាយដែល អ្នកបានអនុវត្ត:

ទាក់ទង Dell

សំរាប់អតិថិជននៅសហរដ្ឋអាមេរិក សូមហៅមកលេខ 800-WWW-DELL (800-999-3355)។

 **ចំណាំ:** បើសិនជាអ្នកមិនមានការតភ្ជាប់អ៊ីនធើណែតទេ អ្នកអាចរកព័ត៌មានទំនាក់ទំនងនៅលើវិក្កយបត្រ កញ្ចប់ ឬកាតាឡុកផលិតផលរបស់ Dell ។

Dell ផ្តល់ជំនួយតាមប្រព័ន្ធអ៊ីនធើណែត និងតាមទូរស័ព្ទ និងជម្រើសសេវាកម្មផ្សេងៗ ការផ្តល់ជូន មានភាពខុសគ្នាទៅបានប្រទេស និងផលិតផល ហើយសេវាមួយចំនួន អាចនឹងមិនមាននៅក្នុងតំបន់របស់អ្នក។ ដើម្បីទាក់ទង Dell សំរាប់ជំនួយផ្នែកលក់ និងបច្ចេកទេស ឬបញ្ហាសេវាអតិថិជន៖

1. សូមទៅមើល support.dell.com/contactdell។
2. ជ្រើសរើសប្រទេស ឬតំបន់របស់អ្នក។
3. ជ្រើសរើសតំណសេវាកម្ម ឬជំនួយដែលសមស្រប តាមតម្រូវការរបស់អ្នក។
4. ជ្រើសរើសវិធីទាក់ទង Dell ដែលងាយស្រួលសំរាប់លោកអ្នក។

ស្វែងរកព័ត៌មាន និងធនធានបន្ថែម

បើសិនអ្នកត្រូវការ:

សូមមើល:

ដំឡើងប្រព័ន្ធប្រតិបត្តិការរបស់អ្នកឡើងវិញ

“មីឌៀសប្រព័ន្ធ” នៅទំព័រ 69

ដំណើរការកម្មវិធីវិភាគសំរាប់កុំព្យូទ័ររបស់អ្នក

“Dell Diagnostics” នៅទំព័រ 61

ដំឡើងកម្មវិធីប្រព័ន្ធរបស់កុំព្យូទ័រយូរដៃ

“My Dell Downloads” នៅទំព័រ 58

ស្វែងរកព័ត៌មានអំពីប្រព័ន្ធប្រតិបត្តិការ
និងលក្ខណៈពិសេសរបស់ Microsoft® Windows®

support.dell.com

បន្ថែមកំរិតកុំព្យូទ័ររបស់អ្នកជាមួយអង្គចងចាំថ្មី ឬបន្ថែម
ឬដកយកវីងធី

មជ្ឈមណ្ឌលជំនួយរបស់ *ការណែនាំអំពីសេវា* នៅ
support.dell.com/manuals

ដំឡើង ឬជំនួសគ្រឿងបន្លាស់ណាដែលសឹក ឬខុស

 **ចំណាំ:** នៅតាមប្រទេសខ្លះ ការបើក ឬជំនួស
គ្រឿងបន្លាស់របស់កុំព្យូទ័រ អាចចាត់ទុកការធានា
របស់អ្នកជាមោឃៈ។ ពិនិត្យមើលគោលការណ៍ធានា
និងការបញ្ជូនមកដូរវិញ មុនពេលធ្វើការខាងក្នុងកុំព្យូទ័រ
របស់អ្នក។

ស្វែងរកព័ត៌មាន និងធនធានបន្ថែម

បើសិនអ្នកត្រូវការ:

ស្វែងរកព័ត៌មានទាក់ទងនឹងការអនុវត្តល្អៗសំរាប់កុំព្យូទ័ររបស់អ្នកពិនិត្យមើលឡើងវិញនូវព័ត៌មានអំពីការធានាលក្ខខណ្ឌ (សំរាប់សហរដ្ឋអាមេរិក) ការណែនាំអំពីសុវត្ថិភាពព័ត៌មានអំពីការគ្រប់គ្រង ព័ត៌មានអំពីការសិក្សាអំពីកន្លែងការងារ និងកិច្ចព្រមព្រៀងអាជ្ញាប័ណ្ណរបស់អ្នកប្រើចុងក្រោយ។

ស្វែងរកស្លាកសេវា/លេខកូដ Express Service — អ្នកត្រូវតែប្រើស្លាកសេវា ដើម្បីកំណត់អត្តសញ្ញាណកុំព្យូទ័ររបស់អ្នក នៅលើ support.dell.com ឬដើម្បីទាក់ទងទៅជំនួយផ្នែកបច្ចេកទេស

សូមមើល:

ផ្ទាំងវីនដូ ឯកសារអំពីសុវត្ថិភាព និងនិយ័តករ ដែលភ្ជាប់មកជាមួយកុំព្យូទ័ររបស់អ្នក ហើយក៏សូមមើលគេហទំព័រអំពីការគោរពតាមនិយ័តករ ដែលមានអាសយដ្ឋាន www.dell.com/regulatory_compliance

អេក្រង់ស្នាគមន៍ ខាងក្រោមកុំព្យូទ័ររបស់អ្នក **Dell Support Center**។ ដើម្បីចាប់ផ្តើមកម្មវិធី **Dell Support Center** សូមចុចរូបតំណាង  នៅលើរបារកិច្ចការ

បើសិនអ្នកត្រូវការ:

សៀវភៅកម្មវិធីបញ្ជា និងការទាញយក។ ឯកសារឈ្មោះ
readme ចូលប្រើប្រាស់ ជំនួយបច្ចេកទេស
និងជំនួយផលិតផល



ពិនិត្យមើលលើស្ថានភាពបញ្ហាទិញរបស់អ្នកសំរាប់ការជាថ្មីៗ
សៀវភៅដំណោះស្រាយ និងចំណេះចំពោះចំណោទទូទៅ
រកព័ត៌មានសំរាប់ការធ្វើបច្ចុប្បន្នភាពនៅនាទីចុងក្រោយ
អំពីការផ្លាស់ប្តូរខាងបច្ចេកទេស ចំពោះកុំព្យូទ័ររបស់អ្នក ឬ
ឯកសារយោងខាងបច្ចេកទេសកំរិតខ្ពស់សំរាប់អ្នកបច្ចេកទេស
ឬអ្នកប្រើប្រាស់ដែលមានបទពិសោធន៍

សូមមើល:

support.dell.com

យថាប្រភេទ

ផ្នែកនេះផ្តល់នូវព័ត៌មានដែលអ្នកអាចត្រូវការ នៅពេលដំឡើង នៅពេលធ្វើបច្ចុប្បន្នភាពកម្មវិធីបញ្ហា និងការបង្កើនកំរិតឱ្យកុំព្យូទ័ររបស់អ្នក។

 **ចំណាំ:** ការផ្តល់ជូនអាចខុសគ្នាទៅតាមតំបន់។ សំរាប់ព័ត៌មានបន្ថែមទាក់ទងនឹងការកំណត់រចនាសម្ព័ន្ធកុំព្យូទ័រអ្នក សូមចុច **Start**  → **Help and Support** ហើយជ្រើសរើសជម្រើស ដើម្បីមើលព័ត៌មានអំពីកុំព្យូទ័ររបស់អ្នក។

ម៉ូដែលកុំព្យូទ័រ

Studio 1555/1557/1558

ព័ត៌មានរបស់កុំព្យូទ័រ

សំណុំឈើប របស់ប្រព័ន្ធ	Intel GM45/PM45 + ICH9M (Studio 1555)
	Mobile Intel 5 series express chipset PM55 (Studio 1557)
	Mobile Intel 5 series express chipset HM55 (Studio 1558)

ព័ត៌មានរបស់កុំព្យូទ័រ

ទទឹងខ្សែបញ្ជូនទិន្នន័យ	64 bits
ទទឹងខ្សែបញ្ជូន DRAM	ឆែណលពីរ (2) ខ្សែបញ្ជូន 64-bit
Flash EPROM	4 MB
ខ្សែបញ្ជូន ក្រាហ្វិក	PCI-E x16
ខ្សែបញ្ជូន PCI	32 bits

ម៉ូដែលកុំព្យូទ័រ ម៉ាស៊ីនដំណើរការ	Studio 1555	Studio 1557	Studio 1558
ប្រភេទ	Intel® Core™ 2 Duo Intel Pentium® Dual-Core Intel Celeron® Dual-Core Intel Celeron	Intel Core i7	Intel Core i3 Intel Core i5 Intel Core i7
L1 cache	64 KB (32 KB សំរាប់ជុំនិមួយៗ)	128 KB (32 KB សំរាប់ជុំនិមួយៗ)	128 KB (32 KB សំរាប់ជុំនិមួយៗ)
L2 cache	3 MB ឬ 6 MB (Intel Core2 Duo) 1 MB (Intel Celeron, Intel Pentium Dual-Core, and Intel Celeron Dual-Core)	1 MB	1 MB
L3 cache		រហូតដល់ទៅ 8 MB នៃទិន្នន័យរួម	រហូតដល់ទៅ 4 MB នៃទិន្នន័យរួម

យថាប្រភេទ

ម៉ូដែលកុំព្យូទ័រ

Studio 1555

Studio 1557

Studio 1558

វីដេអូ

អេក្រង់ LCD

Low Voltage Differential Signaling (LVDS)

LVDS

LVDS

គាំទ្រទូរទស្សន៍

HDMI 1.3B

HDMI 1.3B

HDMI 1.3B

ឧបករណ៍ផ្សេងៗ

ប្រភេទវីដេអូ

ជាប់នៅលើមីតប្រព័ន្ធ

ជាប់នៅលើមីតប្រព័ន្ធ

ជាប់នៅលើមីតប្រព័ន្ធ

ប្រដាប់បញ្ជាវីដេអូ

ATI Mobility Radeon HD 4570

ATI Mobility Radeon HD 4570

ATI Mobility Radeon HD 4570

ATI Mobility Radeon HD 5470

អង្គចងចាំវីដេអូ

GDDR3 256 MB/512 MB

DDR3 512 MB/1 GB

DDR3 512 MB/1 GB

ម៉ូដែលកុំព្យូទ័រ

Studio 1555

Studio 1557

Studio 1558

UMA

ប្រភេទវីដេអូ

ជាប់នៅលើមីក្រូប្រព័ន្ធ

ជាប់នៅលើមីក្រូប្រព័ន្ធ

ប្រដាប់បញ្ជាវីដេអូ

Mobile Intel GMA
4500MHD

Intel GMA HD

អង្គចងចាំវីដេអូ

រហូតដល់ទៅ 358 MB
នៃអង្គចងចាំរួម

រហូតដល់ទៅ 1.7 GB
នៃអង្គចងចាំរួម

យថាប្រភេទ

ExpressCard

ប្រដាប់បញ្ជា ExpressCard	Intel ICH9M (Studio 1555) Mobile Intel 5 series express chipset PM55 (Studio 1557) Mobile Intel 5 series express chipset HM55 (Studio 1558)
កាតផ្សេងៗដែលគាំទ្រ	ExpressCard/34 (34 mm) 1.5 V និង 3.3 V
ទំហំនៃមុខតំណ	26 ម៉ូល

អង្គចងចាំ

មុខតំណ	មុខតំណ SODIMM ដែលអាចប្រើបានពីរនាក់
សមត្ថភាព	1 GB, 2 GB, និង 4 GB
ប្រភេទអង្គចងចាំ	800 MHz SODIMM DDR2 (Studio 1555) 1067/1333 MHz SODIMM DDR3 (Studio 1557/Studio 1558)
អង្គចងចាំអប្បបរមា	1 GB (ដែលលក់តែមួយ)
អង្គចងចាំអតិបរមា	8 GB (ដែលលក់ពីរ - 4 GB x 2)



ចំណាំ: សំរាប់ការណែនាំអំពីការបង្កើនកំរិតអង្គចងចាំ សូមមើល នៅលើ

support.dell.com/manuals។

មុខតំណ

សម្លេង	មុខតំណដោតមីក្រូហ្វូនមួយ និងមុខតំណកាសត្រចៀក/បាសពីរ
IEEE 1394a	មុខតំណមួយ ដែលមានមូលមិន ៤ មិនប្រើភ្លើង
មិនី-កាត	រន្ធមិនីកាតទំហំពេញ ប្រភេទ IIIA ចំនួនមួយ, រន្ធមិនីកាតទំហំពាក់កណ្តាល ចំនួនមួយ
HDMI	19 មូល
អាដាប់ទ័រណិតវើក	មុខតំណ RJ45 មួយ
eSATA	មុខតំណ eSATA/USB combo ដែលមានមូលប្រាំពីរ/បួន
USB	មុខតំណ USB 2.0 ដែលមានបួនមូល
វីដេអូ	មុខតំណដែលមានរន្ធ 15 ចំនួនមួយ

ការទំនាក់ទំនង

ប្រភេទម៉ូដឹម (តាមជម្រើស)	ម៉ូដឹម USB V.92 56K ខាងក្រៅ
ប្រដាប់បញ្ជាម៉ូដឹម ម៉ូដឹមអ៊ិនធើហ្វេស	ម៉ូដឹមផ្នែករឹង USB
អាដាប់ទ័រណិតវើក	10/100/1000 Ethernet LAN លើបិតប្រព័ន្ធ
អត់ប្រើខ្សែ	WLAN, WiMax a/b/g/n និង WWAN ExpressCard មានបច្ចេកវិទ្យាអត់ប្រើខ្សែ Bluetooth®

យថាប្រភេទ

សម្លេង

ប្រភេទអូឌីយ៉ូ	IDT 92HD73C High Definition audio codec
ប្រដាប់បញ្ជាអូឌីយ៉ូ	អូឌីយ៉ូ 5.1 channel High Definition
ការប្តូរ ស្តេរីអូ	24-bit (ពីអាណាឡូក ទៅឌីជីថល និងពីឌីជីថល ទៅអាណាឡូក)
អ៊ីនធើហ្វេសខាងក្នុង	អូឌីយ៉ូ Intel High Definition
ធុងបាស	ធុងបាសកំរិត 4.5-ohm ពីរ និងធុងបាសតូចកំរិត 4 ohm មួយ
អំក្លីបាសខាងក្នុង	2 watt ក្នុងមួយនៃណល ចូល 4.5 ohm និង 3 watt ក្នុងមួយនៃណល ចូលធុងបាសតូច
ប្រដាប់បញ្ជាសំលេង	មីនុយកម្មវិធី និងប្រដាប់បញ្ជាមីខៀ

ម៉ាស៊ីន (តាមជម្រើស)

ភិសែល	2.0 មេហ្គាភិសែល
គុណភាពបង្ហាញវីដេអូ	320 x 240 ~1600 x 1200 (640 x 480 ត្រឹម 30 fps)
មុំមើលពីចំហៀង	66°

យីប៊ីត (ភ្លើងក្រោយ)

ចំនួនប៊ូតុង	86 (អាមេរិក និងកាណាដា); 102 (អឺរ៉ុប); 105 (ជប៉ុន); 104 (ប្រេស៊ីល)
ប្លង់	QWERTY/AZERTY/Kanji

អេក្រង់

ប្រភេទ	15.6" HD WLED TrueLife 15.6" HD+ LED backlight, TrueLife 15.6" Ultrasharp FHD LED backlight, TrueLife
ទំហំ:	
កម្ពស់	193.5 mm (19.33 cm)
ទទឹង	344.2 mm (34.42 cm)
ចំហៀង	396.2 mm (39.62 cm)
គុណភាពបង្ហាញអតិបរមា	HD: 1366 x 768 HD+: 1600 x 900 FHD: 1920 x 1080
អត្រា Refresh	60 Hz
មុំប្រតិបត្តិការ	0° (បិទ) ទៅ 140°

អេក្រង់

ម៉ូស៊ីវ៉ាប៊ែរ:	
ផ្តេក	HD: 40/40 HD+/FHD: 60/60
បញ្ឈរ	HD: 15/30 HD+/FHD: 50/50
កំពស់សំលេងជាកិកសែល	HD: 0.252 x 0.252 mm HD+: 0.215 x 0.215 mm FHD: 0.18 x 0.18 mm
ប្រដាប់បញ្ជា	គេអាចបញ្ជាពន្លឺតាមរយៈផ្ទៃលូរីកាតលើយីប៊ីត (សូមមើលការណែនាំអំពីបច្ចេកវិទ្យារបស់ Dell សំរាប់ព័ត៌មានបន្ថែម)

យថាប្រភេទ

បន្ទះប៉ះ		ថ្ម	
គុណភាពទីតាំង X/Y (ម៉ូដក្រាហ្វិក)	240 dpi	ប្រភេទ	ថ្មលីចូមអ៊ីយ៉ុង “smart” ៤-សែល (Studio 1555)
ទំហំ			ថ្មលីចូមអ៊ីយ៉ុង “smart” ៦-សែល/៩-សែល (Studio 1555/1557/1558)
ទទឹង	ទំហំដែលប្រព័ន្ធវិញ្ញាណអាចចាប់បាន 73.09 mm (2.87-inches)	ជម្រៅ	48.3 mm (1.9 inches) (4/6/9-សែល)
កម្ពស់	40.09 mm (1.57-inches) រាងចតុកោណកែង	កម្ពស់	20.4 mm (0.8 inches) (4/6-cell)
			37.8 mm (3.81 cm) (9-សែល)
		ទទឹង	206.6 mm (8.13 inches) (4/6-សែល)
			284.9 mm (28.45 cm) (9-សែល)

ថ្មី	ថ្មី
<p>ទម្ងន់</p> <p>0.24 kg (0.24 kg) (4-សែល)</p> <p>0.34 kg (0.75 lb) (6-សែល)</p> <p>0.50 kg (1.10 lb) (9-សែល)</p>	<p>រយៈពេលជីវិត (ប្រហែល)</p> <p>300 ជុំនៃការប្រើភ្លើងអស់/ ការសាកថ្ម</p>
<p>វ៉ុល</p> <p>11.1 VDC (6/9-សែល)</p> <p>14.8 VDC (4-សែល)</p>	<p>កំរិតសីតុណ្ហភាព:</p> <p>កំពុងដំណើរការ 0° ទៅ 35°C (32° ទៅ 35.00°C)</p>
<p>រយៈពេលសាកថ្ម (ប្រហែល)</p> <p>4 ម៉ោង (នៅពេលកុំព្យូទ័រមិនប្រើ)</p>	<p>រក្សាទុក -40° ទៅ 65°C (-40° ទៅ 65.00°C)</p>
<p>រយៈពេលប្រតិបត្តិការ</p> <p>មានលក្ខណៈខុសគ្នាអាស្រ័យ តាមលក្ខខណ្ឌប្រតិបត្តិការ ហើយគេអាចកាត់បន្ថយយ៉ាងច្រើន ក្រោម-intensive conditions. សូមមើល ការណែនាំអំពីបច្ចេកវិទ្យារបស់ Dell សំរាប់ព័ត៌មានបន្ថែម។</p>	<p>ថាមពលថ្ម CR-2032</p>

យថាប្រភេទ

អាដាប់ទ័រ AC

កម្លាំងភ្លើងចូល	100–240 VAC
ចរន្តភ្លើងចូល	1.5 A/1.6 A/1.7 A
ហ្វ្រេកង់ភ្លើងចូល	50–60 Hz
ភ្លើងចេញ	65 W ឬ 90 W
ចរន្តភ្លើងចេញ (65 W)	4.34 A (សន្ទុះអតិបរមា 4 ក្នុងមួយវិនាទី)
	3.34 A (ជាប់)
ចរន្តភ្លើងចេញ (90 W)	5.62 A (សន្ទុះអតិបរមា 4 ក្នុងមួយវិនាទី)
	4.62 A (ជាប់)
កំលាំងភ្លើងចេញជាក់ជាកំរិត	19.5 +/- 1 VDC

អាដាប់ទ័រ AC

ទំហំ:	65 W (E-Series)
កម្ពស់	16 mm (15.24 mm)
	15 mm (0.59 inches) (អាដាប់ទ័រដែលមានខ្យល់អូតូ)
ទទឹង	66 mm (6.60 cm)
ជម្រៅ	127 mm (12.70 cm)
ទំងន់ (មានខ្សែ)	0.29 kg (0.29 kg)
	0.26 kg (0.57 lb)
	(អាដាប់ទ័រដែលមានខ្យល់អូតូ ដោយពុំមានខ្សែ និងខ្សែរ៉ឺឡេ DC)

អាដាប់ទ័រ AC

90 W (E-Series)

កំពស់ 16 mm (15.24 mm)

ទទឹង 70 mm (7.11 cm)

ជម្រៅ 147 mm (14.73 cm)

ទំងន់ (មានខ្សែ) 0.34 kg (0.34 kg)

កំរិតសីតុណ្ហភាព:

កំពុងដំណើរការ 0° ទៅ 35°C (32° ទៅ 35.00°C)
 0° ទៅ 40°C (32° ទៅ 104°F) (អាដាប់ទ័រខ្យល់អូតូ)

រក្សាទុក -40° ទៅ 65°C (-40° to 149°F)
 -40° to 70°C (-40° to 158°F) (អាដាប់ទ័រខ្យល់អូតូ)

រូបវន្ត

កម្ពស់ 25.3 mm ទៅ 38.9 mm (2.54 mm ទៅ 3.12 cm)

ទទឹង 371.6 mm (37.16 cm)

ជម្រៅ 253.0 mm (25.30 cm)

ទំងន់ (មានថ្ន 6-សែល អាចកំណត់រចនាសម្ព័ន្ធនៅតិចជាង 2.52 kg (5.54 lb)

និងដេញយកអុបទិក):

យថាប្រភេទ

បរិស្ថានកុំព្យូទ័រ

កំរិតសីតុណ្ហភាព:

កំពុងដំណើរការ 0° ទៅ 35°C
(32° ទៅ 95°F)

រក្សាទុក -40° ទៅ 65°C
(-40° ទៅ 149°F)

សំណើម (អតិបរមា):

កំពុងដំណើរការ 10% ទៅ 90% (មិនខាប់)

រក្សាទុក 5% ទៅ 95% (មិនខាប់)

រំញ័រអតិបរមា (ប្រើវិសាលគមរំញ័រចែងនូវដែលអាចធ្វើឱ្យដូ
បរិស្ថានអ្នកប្រើ):

កំពុងដំណើរការ 0.66 GRMS

មិនកំពុងដំណើរការ 1.30 GRMS

បរិស្ថានកុំព្យូទ័រ

ការដក់អតិបរមា (សំរាប់ពេលមានប្រតិបត្តិការ —
វាស់វែងដោយប្រើកម្មវិធី Dell Diagnostics
ដែលដំណើរការលើដង្វាយរឹង និង 2-ms half-sine pulse
។ សំរាប់ពេលគ្មានប្រតិបត្តិការ — វាស់វែងដោយដង្វាយរឹង
ក្នុងដំហាក់ក្បាលចុះ និង 2-ms half-sine pulse):

កំពុងដំណើរការ 110 G

មិនកំពុងដំណើរការ 160 G

រយៈកំពស់ (អតិបរមា):

កំពុងដំណើរការ -15.2 ទៅ 3,048 m
(-50 ទៅ 10,000 ft)

រក្សាទុក -15.2 ទៅ 10,668 m
(-50 ទៅ 35,000 ft)

កម្រិតសមាសធាតុពុល G2 ឬទាបជាងនេះ
ដែលឡើងផុតអាកាស ដូចបានកំណត់ដោយ
ISA-S71.04-1985

ឧបសម្ព័ន្ធ

កំណត់សំគាល់ផលិតផល Macrovision

ផលិតផលនេះរួមបញ្ចូលបច្ចេកវិទ្យាការពារសិទ្ធិអ្នកនិពន្ធ ដែលត្រូវបានការពារដោយការទាមទារកម្មសិទ្ធិនៃប្រកាសនីយបត ស្រហរដ្ឋអាមេរិកមួយចំនួន និងសិទ្ធិកម្មសិទ្ធិបញ្ញាផ្សេងៗ ដែលជាកម្មសិទ្ធិរបស់ Macrovision Corporation និងម្ចាស់កម្មសិទ្ធិដទៃទៀត។ ការប្រើប្រាស់បច្ចេកវិទ្យាការពារសិទ្ធិអ្នកនិពន្ធ ត្រូវតែអនុញ្ញាតដោយ Macrovision Corporation, ហើយសំរាប់តែការប្រើប្រាស់នៅតាមគេហដ្ឋាន និងសំរាប់ការមើលមានការកំណត់តែប៉ុណ្ណោះ លុះណាតែបានការអនុញ្ញាតពី Macrovision Corporation។ ការអនុវត្តវិស្វកម្មបញ្ជាស ឬការរុះរើ ត្រូវបានហាមឃាត់។

ឧបសម្ព័ន្ធ

ព័ត៌មានសំរាប់ NOM ឬ បទដ្ឋានផ្លូវការរបស់ម៉ិកស៊ិកូ (សំរាប់ប្រទេសម៉ិកស៊ិកូ)

ព័ត៌មានខាងក្រោម បានផ្តល់ជូនក្នុងឧបករណ៍ ដែលបានពិពណ៌នាក្នុងឯកសារនេះ ដោយយោងតាមតំរូវការរបស់ បទដ្ឋានផ្លូវការរបស់ម៉ិកស៊ិកូ (NOM):

ក្រុមហ៊ុននាំចូល:

Dell México S.A. de C.V.

Paseo de la Reforma 2620 - 11°

Col. Lomas Altas

11950 México, D.F.

លេខម៉ូដែលនិយ័តករ	វ៉ុល	ហ្វ្រេកង់	ការប្រើប្រាស់អគ្គីសនី	តំលាងភ្លើងចេញ	អាំងតង់ស៊ីតេភ្លើងចេញ
PP39L	100-240 VAC	50-60 Hz	1.5 A/1.6 A/1.7 A	19.5 VDC	3.34 A/4.62 A

សំរាប់ព័ត៌មានលម្អិត សូមអានព័ត៌មានអំពីសុវត្ថិភាព ដែលមានភ្ជាប់មកជាមួយកុំព្យូទ័ររបស់អ្នក។

សម្រាប់ព័ត៌មានបន្ថែមពីទម្លាប់អនុវត្តសុវត្ថិភាព សូមមើលគេហទំព័រ Regulatory Compliance តាមរយៈអាសយដ្ឋាន

www.dell.com/regulatory_compliance។

លិបិក្រម

កំពុងដោះស្រាយបញ្ហា 49

កម្មវិធីបញ្ហា និងទាញយក 83

កាយវិការ

បន្ទះប៉ះ 30

អេក្រង់ touch screen 37

ការចុះឈ្មោះចូល FTP, អនាមិក 76

ការតភ្ជាប់ណិតវើកអត់ប្រើខ្សែ 51

ការតភ្ជាប់បណ្តាញ

កំពុងជួសជុល 51

ការទាក់ទង Dell តាមប្រព័ន្ធអ៊ីនធឺណែត 80

ការបញ្ជូនត្រឡប់តាមការធានា 77

ការភ្ជាប់អ៊ីនធឺណែត 16

ការស្តាររូបភាពដើម 70

ការស្វែងរកព័ត៌មានបន្ថែម 81

ការហៅទូរស័ព្ទទៅ Dell 79

កុំព្យូទ័រ, ការដំឡើង 5

ខូច, ការបញ្ចៀស 5

គាំទ្រអង្គចងចាំ 88

ចរន្តខ្យល់, ការអនុញ្ញាត 5

ជំនួយ

ការទទួលបានជំនួយ និងការគាំទ្រ 73

ដំណោះស្រាយបញ្ហាសំរាប់ផ្នែករឹង 61

ដំឡើង, មុនពេលអ្នកចាប់ផ្តើម 5

ដឹកជញ្ជូនផលិតផល

សំរាប់បញ្ជូនត្រឡប់មកវិញ ឬសំរាប់ការជួសជុល 78

ឌីវីឌី, ការចាក់ និងបង្កើត 45

លិបិក្រម

ឌីស

ការប្រើប្រាស់ 40

ធនធាន, ស្វែងរកបន្ថែម 81

បញ្ហា, កំពុងដោះស្រាយ 49

បញ្ហាភ្លើង, កំពុងដោះស្រាយ 52

បញ្ហារបស់កម្មវិធី 54

បញ្ហារបស់ផ្នែករឹង

កំពុងវិភាគ 61

បញ្ហាអង្គចងចាំ

កំពុងដោះស្រាយ 53

បណ្តាញមានខ្សែ

ខ្សែបណ្តាញ, កំពុងតភ្ជាប់ 7

ផលិតផល

ព័ត៌មាន និងការជាវ 77

ផ្លាស់ចេញ 39

ព្រីភ្លើង, ការប្រើប្រាស់ 6

មជ្ឈមណ្ឌលជំនួយរបស់ Dell 57

យថាប្រភេទ 84

លក្ខណៈពិសេសរបស់កម្មវិធី 44

វេបសាយដែលគាំទ្រ

វេបសាយ 75

សំណុំឈើ 84

សមត្ថភាពកុំព្យូទ័រ 44

សារប្រព័ន្ធ 58

ស៊ីឌី, ការចាក់ និងបង្កើត 45

សេវាអតិថិជន 74

អាដាប់ទ័រ AC

ទំហំ និង ទំងន់ 95

អាសយដ្ឋានអ៊ីមែល 76

សំរាប់ជំនួយខាងបច្ចេកទេស 76

អេក្រង់ touch screen **36**

កាយវិការ **37**

D

DellConnect **75**

Dell Diagnostics **61**

Dell Factory Image Restore **70**

Dell Touch Zone **36**

Diagnostic Checklist **79**

I

ISP

ក្រុមហ៊ុនផ្តល់សេវាអ៊ីនធឺណែត **16**

W

Windows

កម្មវិធី Compatibility Wizard **55**

បោះពុម្ពនៅប្រទេសម៉ិឡេស៊ី

www.dell.com | support.dell.com



OK59WRA00